

Pulvérisateurs Airless électriques

3A4195A

FR

*Pour un usage professionnel uniquement.
Non approuvé pour une utilisation dans des atmosphères explosives
ou des zones dangereuses.
Pour l'application de peintures et revêtements architecturaux.*

Modèles MP 455, S2150, Samba S:

Pression maximum de service de 227 bars (22,7 MPa, 3 300 psi)



Instructions de sécurité importantes

Veillez lire toutes les instructions et avertissements contenus dans ce manuel ainsi que dans les manuels afférents. Familiarisez-vous avec les commandes et l'utilisation appropriée de l'équipement. Conservez ces instructions.

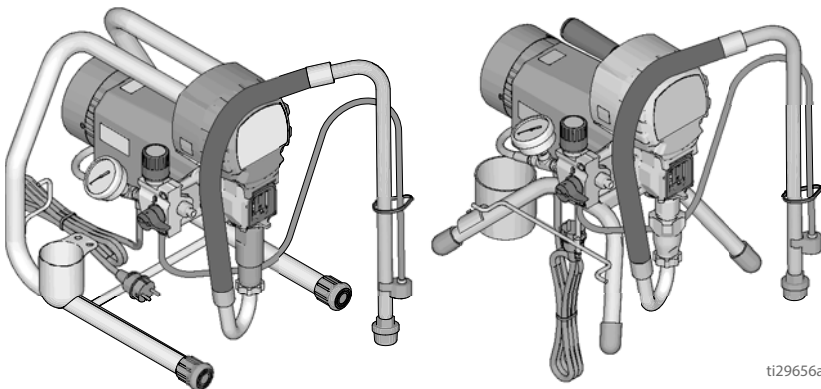



Table des matières

Modèles	3
Avertissements	4
Identification des composants	8
Modèles sur pied (17M196, 17M207)	8
Modèles sur pied (17M214, 17M219, 17M233)	9
Mise à la terre	10
Spécifications électriques	10
Rallonges	10
Seaux	10
Procédure de décompression	11
Verrouillage de la gâchette	12
Installation	13
Démarrage	16
Fonctionnement	18
Installation de la buse de pulvérisation	18
Pulvérisation	18
Débouchage de la buse	19
Nettoyage	19
Maintenance	22
Dépannage	23
Mécanique/débit liquide	23
Électrique	26
Pièces du pulvérisateur	30
Modèles 17M196, 17M207	30
Pièces du pulvérisateur	33
Modèles 17M214, 17M219, 17M233	33
Boîtier de commande et filtre	36
Liste des pièces du boîtier de commandes et du filtre	37
Schémas de câblage	38
110/120 V	38
230 V	38
Caractéristiques techniques	39

Modèles

	V CA	Modèle	Sur pied 
CE	230 Schuko	MP455	17M196
		S2150	17M214
		Samba S	17M233
	110 R.-U.	MP455	17M207
		S2150	17M219

Avertissements

Les avertissements suivants concernent la configuration, l'utilisation, la mise à la terre, la maintenance et la réparation de cet équipement. Le point d'exclamation renvoie à un avertissement général et les symboles de danger font référence à des risques spécifiques aux procédures. Lorsque ces symboles apparaissent dans le texte du présent manuel, ou sur les étiquettes d'avertissement, reportez-vous à ces avertissements. Les symboles de danger et avertissements spécifiques au produit qui ne sont pas mentionnés dans cette section pourront, le cas échéant, apparaître dans le texte du présent manuel.

AVERTISSEMENT



MISE À LA TERRE

Ce produit doit être mis à la terre. Dans le cas d'un court-circuit électrique, la mise à la terre réduit les risques de décharge électrique en fournissant un fil d'échappement pour le courant électrique. Ce produit est muni d'un câble doté d'un fil de terre avec une fiche de terre appropriée. Cette fiche doit être branchée dans une prise correctement installée et reliée à la terre conformément à la réglementation locale.

- Un mauvais montage de la prise de terre peut provoquer une décharge électrique.
- Lors d'une réparation ou d'un remplacement du cordon électrique ou de la prise, ne raccordez le conducteur de terre à aucune borne à fiche plate.
- Le conducteur de terre est celui dont le revêtement isolant est de couleur verte avec ou sans lignes jaunes.
- Consultez un électricien qualifié ou une personne qualifiée du service d'entretien en cas de doute sur la mise à la terre du matériel ou si les consignes relatives à la mise à la terre ne sont pas bien comprises.
- Ne modifiez pas la prise fournie ; si elle ne rentre pas dans la prise d'alimentation, faites installer une prise conforme par un électricien qualifié.
- Ce matériel est conçu pour être branché sur un circuit de 110V ou 230 V ; sa prise de terre est semblable à celles illustrées sur la figure ci-dessous.

110 V R.-U. 230 V

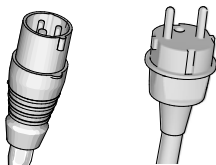

- Branchez ce matériel uniquement sur une prise conçue pour recevoir la fiche de ce matériel.
- N'utilisez pas d'adaptateur sur ce matériel.

Rallonges électriques :

- Utilisez uniquement une rallonge électrique à 3 câbles équipée d'une prise de terre et d'une prise avec terre pouvant recevoir la prise de ce matériel.
- Assurez-vous que votre rallonge électrique n'est pas endommagée. Si une rallonge est nécessaire, utilisez du 12 AWG (2,5 mm²) au minimum pour transporter le courant dont a besoin le produit.
- L'utilisation d'une rallonge plus petite aura pour conséquence des chutes de tension, des pertes de puissance et une surchauffe de la rallonge.

AVERTISSEMENT



RISQUES D'INJECTION CUTANÉE

La pulvérisation sous haute pression est susceptible d'injecter des produits toxiques dans le corps et de causer des dommages corporels graves. En cas d'injection, **consultez immédiatement un médecin en vue d'une intervention chirurgicale.**

- Ne pulvérisez et ne pointez jamais le pistolet sur une personne ou un animal.
- Ne placez pas les mains ou une partie quelconque du corps devant la sortie du pulvérisateur. Par exemple, n'essayez jamais d'arrêter une fuite avec une partie du corps.
- Utilisez toujours le garde-buse. Ne pulvérisez jamais sans le garde-buse.
- Utilisez les buses Graco.
- Nettoyez et changez les buses avec la plus grande précaution. Si la buse se bouche pendant la pulvérisation, suivez la **Procédure de décompression** afin d'arrêter l'appareil et de relâcher la pression avant de retirer la buse pour la nettoyer.
- L'équipement reste sous pression après sa mise hors tension. Ne laissez pas l'équipement branché ou sous pression sans surveillance. Suivez la **Procédure de décompression** lorsque l'équipement n'est pas surveillé ni utilisé, et avant de procéder à l'entretien, au nettoyage ou au démontage de pièces.
- Inspectez les flexibles et les pièces pour voir s'ils sont endommagés. Remplacez tous les flexibles ou toutes les pièces endommagé(e)s.
- Ce système est capable de produire une pression de 3 300 psi (228 bars). Utilisez les pièces de remplacement ou accessoires Graco qui sont classifiés avec un minimum de 3 300 psi (228 bars).
- Verrouillez toujours la gâchette à chaque arrêt de la pulvérisation. Vérifiez si le verrouillage de la gâchette fonctionne correctement.
- Vérifiez si tous les branchements sont bien sécurisés avant d'utiliser l'appareil.
- Assurez-vous de bien connaître la marche à suivre pour arrêter l'unité et la décompresser rapidement. Assurez-vous de connaître parfaitement toutes les commandes.

AVERTISSEMENT



RISQUES D'INCENDIE ET D'EXPLOSION

Des vapeurs inflammables sur la zone de travail, telles que les vapeurs de solvant et de peinture, peuvent s'enflammer ou exploser. Afin d'empêcher tout risque d'incendie et d'explosion :



- Ne pulvérisez pas de produits inflammables ou combustibles à proximité d'une flamme nue ou de sources d'étincelles comme des cigarettes, des moteurs ou des équipements électriques.



- Si de la peinture ou du solvant traverse l'équipement, cela risque de provoquer de l'électricité statique. L'électricité statique crée un risque d'incendie ou d'explosion en présence de vapeurs de peinture ou de solvant. Toutes les pièces du système de pulvérisation, y compris la pompe, l'ensemble flexible, le pistolet pulvérisateur et les objets dans et autour de la zone de pulvérisation, doivent être correctement reliées à la terre pour éviter les décharges électrostatiques et les étincelles. Utilisez les flexibles de pulvérisateurs sans air haute pression reliés à la terre ou les conducteurs Graco.



- Assurez-vous que tous les conteneurs et tous les dispositifs de réception sont correctement mis à la terre pour éviter des décharges d'électricité statique. N'utilisez pas de seau avec chemise à moins que celle-ci ne soit antistatique ou conductrice.

- Branchez l'appareil sur une prise reliée à la terre et utilisez des rallonges électriques également mises à la terre. N'utilisez pas un adaptateur de 3 à 2.

- N'utilisez pas de peintures ou solvants contenant des hydrocarbures halogénés.

- Ne pulvérisez jamais de liquides inflammables ou combustibles dans un endroit confiné.

- Assurez-vous que la zone de pulvérisation est bien ventilée. Assurez-vous que l'endroit est toujours bien ventilé par de l'air frais.

- Le pulvérisateur produit des étincelles. Conservez l'ensemble de pompe dans une zone bien ventilée à au moins 6,1 m (20 pi.) de la zone de pulvérisation lorsque vous pulvérisez, rincez, nettoyez ou entreprenez. Ne pulvérisez pas l'ensemble de pompe.

- Ne fumez pas dans la zone de pulvérisation et ne pulvérisez pas en présence d'étincelles ou de flammes.

- Dans la zone de pulvérisation : n'actionnez pas d'interrupteurs, ne faites pas tourner de moteurs et évitez toute autre source d'étincelles.

- Maintenez la zone propre et sans récipients de peinture ou de solvant, chiffons imprégnés de peinture ou de solvant, ou tout autre produit inflammable.

- Assurez-vous de connaître la composition des peintures et des solvants pulvérisés. Lisez toutes les fiches techniques de santé-sécurité (FTSS) et les étiquettes se trouvant sur les récipients de peintures et de solvants. Suivez les instructions de sécurité du fabricant des peintures et des solvants.

- Disposez toujours de dispositifs d'extinction d'incendie en bon état de marche.



RISQUES RELATIFS À UNE MAUVAISE UTILISATION DE L'ÉQUIPEMENT

Une mauvaise utilisation peut être la cause de blessures graves, voire mortelles.



- Portez toujours des lunettes et gants de sécurité appropriés, ainsi qu'un respirateur ou un masque lors de la peinture.

- Ne travaillez pas ou ne pulvérisez pas à proximité d'enfants. Tenez les enfants à l'écart de cet équipement à tout moment.

- Ne tendez pas le bras trop loin et ne montez pas sur un support instable. Maintenez votre équilibre à tout moment.

- Restez toujours vigilant et surveillez vos gestes.

- N'utilisez pas l'appareil si vous êtes fatigué ou sous l'influence de médicaments, de drogue ou d'alcool.

- N'emmêlez et ne tordez pas excessivement le flexible.

- N'exposez pas les flexibles à des températures ou des pressions supérieures à celles définies par Graco.

- N'utilisez pas le flexible pour soulever ou tirer l'appareil.

- Ne pulvérisez pas à l'aide d'un flexible de moins de 762 cm (25 pi.).

- Ne modifiez pas cet équipement. Toute modification apportée à l'appareil peut invalider les autorisations des agences et entraîner des risques de sécurité.

- Assurez-vous que l'ensemble de l'équipement est adapté et homologué pour l'environnement dans lequel il est utilisé.

AVERTISSEMENT



RISQUES DE DÉCHARGE ÉLECTRIQUE

Cet équipement doit être mis à la terre. Une installation, une mise à la terre ou une utilisation du système inappropriée peut provoquer une décharge électrique.

- Mettez le câble d'alimentation hors tension et débranchez-le avant de procéder à un entretien de l'équipement.
- Utilisez uniquement des prises électriques reliées à la terre.
- N'utilisez que des rallonges à 3 conducteurs.
- Assurez-vous que les fiches de terre de l'alimentation et des rallonges électriques sont intactes.
- N'exposez pas l'équipement à la pluie. Entreposez-les à l'intérieur.



RISQUES RELATIFS AUX PIÈCES EN ALUMINIUM SOUS PRESSION

L'utilisation dans l'équipement sous pression de fluides incompatibles avec l'aluminium peut provoquer une grave réaction chimique et entraîner la rupture de l'équipement. Le non-respect de cet avertissement peut entraîner la mort, des blessures graves ou des dégâts matériels.

- N'utilisez pas de trichloroéthane-1,1,1, de chlorure de méthylène ou d'autres solvants à base d'hydrocarbures halogénés, ni de fluides contenant de tels solvants.
- N'utilisez pas d'eau de Javel.
- De nombreux autres fluides peuvent contenir des produits chimiques susceptibles de réagir avec l'aluminium. Vérifiez la compatibilité auprès du fournisseur du produit.



RISQUES RELATIFS AUX PIÈCES EN MOUVEMENT

Les pièces en mouvement peuvent pincer, couper ou amputer des doigts ou d'autres parties du corps.

- Tenez-vous à l'écart des pièces en mouvement.
- Ne faites pas fonctionner l'équipement si les écrans de protection ou les capots ont été retirés.
- Un équipement sous pression peut démarrer de façon intempestive. Avant la vérification, le déplacement ou l'entretien de l'équipement, exécutez le **Procédure de décompression** et débranchez toutes les sources d'alimentation électrique.



RISQUES RELATIFS AUX LIQUIDES OU VAPEURS TOXIQUES

Les fluides ou vapeurs toxiques peuvent causer des blessures graves, voire mortelles, en cas de projection dans les yeux ou sur la peau, ou en cas d'inhalation ou d'ingestion.

- Lisez les FTSS pour connaître les dangers spécifiques aux fluides utilisés.
- Stockez les fluides dangereux dans des récipients homologués et éliminez-les conformément à la réglementation en vigueur.



ÉQUIPEMENT DE PROTECTION INDIVIDUELLE

Portez un équipement de protection approprié dans la zone de travail afin d'éviter des blessures graves, y compris des lésions oculaires ou auditives, l'inhalation de vapeurs toxiques et des brûlures. Cet équipement de protection comprend notamment :

- des lunettes protectrices et un casque antibruit ;
- Masques, vêtements et gants de protection recommandés par le fabricant de fluide et de solvant.

PROPOSITION 65 DE LA CALIFORNIE

Ce produit contient un produit chimique connu dans l'État de la Californie comme cause de cancer, de malformations congénitales ou d'autres anomalies de reproduction. Lavez-vous bien les mains après utilisation.

Identification des composants

Identification des composants

Modèles sur pied (17M196, 17M207)

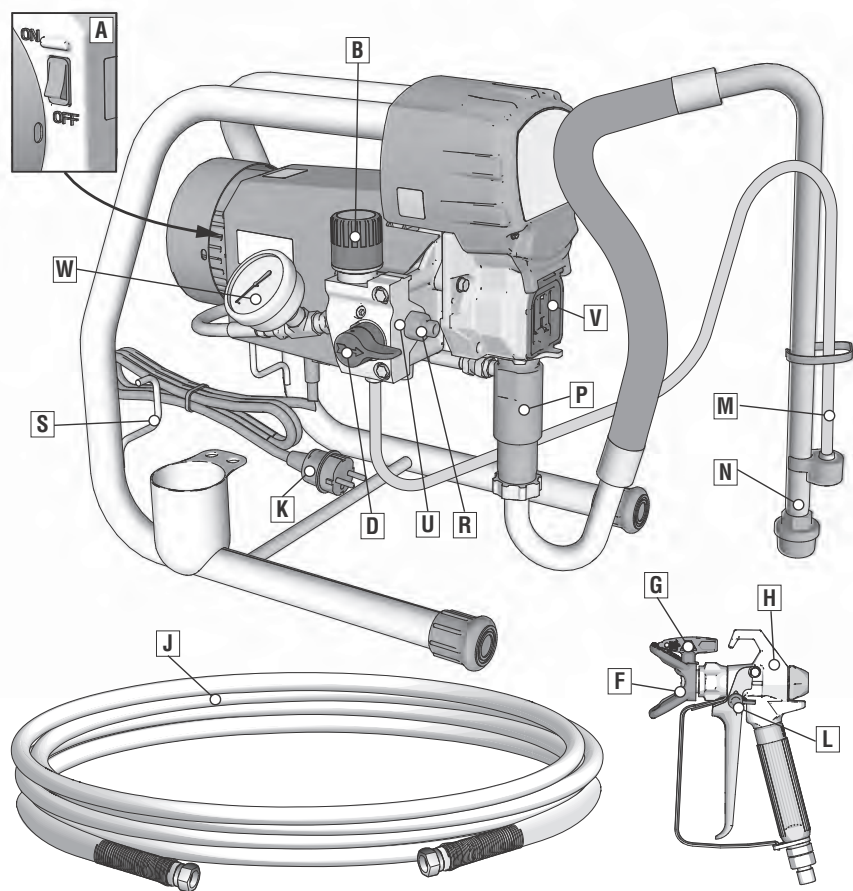

ti29657a

A	Interrupteur MARCHÉ/ARRÊT
B	Commande de pression
D	Vanne d'amorçage
F	Protection de buse
G	Buse de pulvérisation
H	Pistolet
J	Flexible sans air
K	Cordon d'alimentation
L	Verrouillage de la gâchette
M	Tuyau de vidange

N	Arrivée de fluide
P	Pompe
R	Sortie de fluide
S	Enrouleur du cordon d'alimentation
U	Filtre (dans l'embase)
V	Protection de doigt/point de remplissage TSO
W	Manomètre
	Modèle / étiquette de série (non visible, située à l'arrière de l'unité.)

Identification des composants

Modèles sur pied (17M214, 17M219, 17M233)

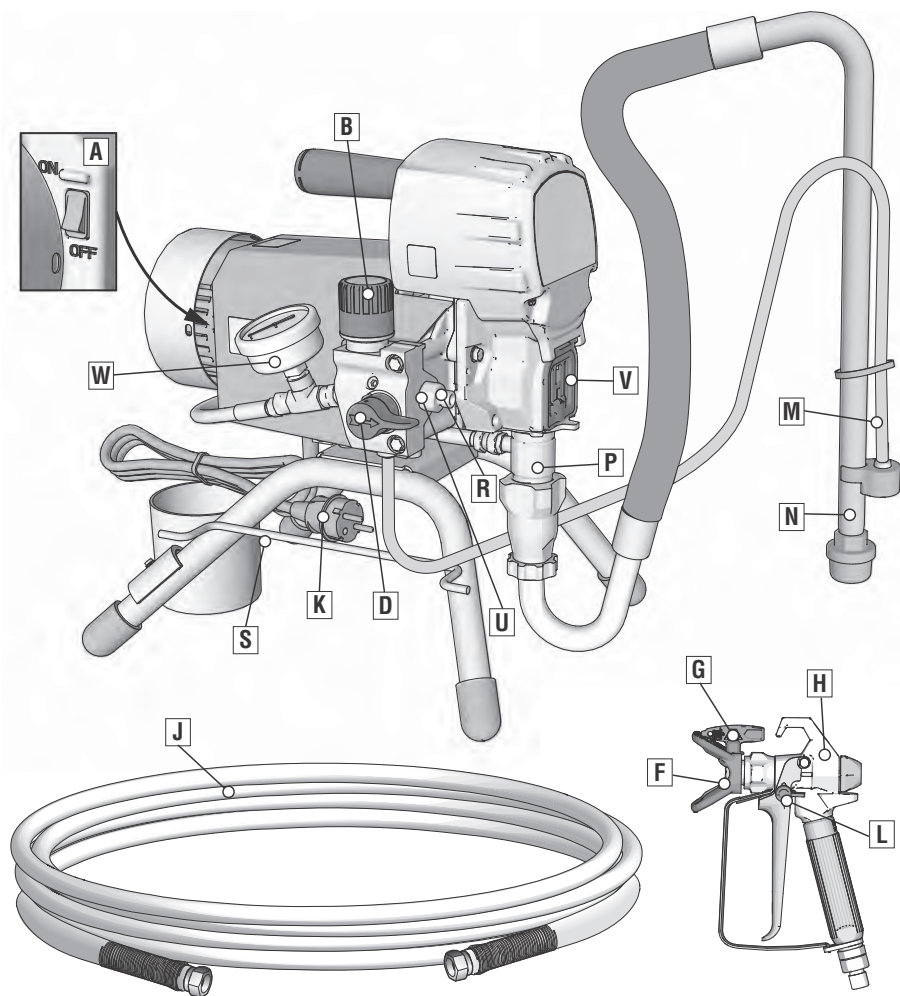

ti29658a

A	Interrupteur MARCHÉ/ARRÊT
B	Commande de pression
D	Vanne d'amorçage
F	Protection de buse
G	Buse de pulvérisation
H	Pistolet
J	Flexible sans air
K	Cordon d'alimentation
L	Verrouillage de la gâchette
M	Tuyau de vidange

N	Arrivée de fluide
P	Pompe
R	Sortie de fluide
S	Enrouleur du cordon d'alimentation
U	Filtre (dans l'embase)
V	Protection de doigt/point de remplissage TSO
W	Manomètre
	Modèle / étiquette de série (non visible, située à l'arrière de l'unité.)

Mise à la terre



L'équipement doit être mis à la terre pour réduire le risque d'étincelle électrostatique et de décharge électrique. Le contact d'une étincelle électrique ou électrostatique avec des vapeurs peut entraîner un incendie ou une explosion. Une mise à la terre inadéquate peut provoquer une décharge électrique. Une bonne mise à la terre fournit un fil d'échappement pour le courant électrique.

Ce pulvérisateur possède un fil de terre relié à un contact de mise à la terre approprié.

Cette fiche doit être branchée dans une prise correctement installée et reliée à la terre conformément à la réglementation locale.

Ne modifiez pas la prise fournie ; si elle ne rentre pas dans la prise d'alimentation, faites installer une prise conforme par un électricien qualifié.

Spécifications électriques

- Les appareils de 120 V fonctionnent en 100-120 VCA, 50/60 Hz, 13A, monophasé.
- Les appareils de 230 V fonctionnent en 230 VCA, 50/60 Hz, 8A, monophasé.

Rallonges

Utilisez une rallonge munie d'un contact de mise à la terre en bon état. Si une rallonge est nécessaire, utilisez un fil à 3 conducteurs, de 12 AWG (2,5 mm²) minimum.

REMARQUE : Des rallonges de plus petit calibre ou plus longues peuvent diminuer les performances du pulvérisateur.

Seaux

Solvants et liquides à base d'huile : respectez la réglementation locale. N'utilisez que des seaux métalliques conducteurs placés sur une surface mise à la terre, sur du béton par exemple.

Ne posez pas le seau sur une surface non conductrice telle que du papier ou du carton car cela aurait pour effet d'interrompre la continuité de la mise à la terre.



Reliez toujours un seau métallique à la terre : raccordez un fil de terre au seau. Fixez une extrémité sur le seau et l'autre extrémité sur une vraie prise de terre telle qu'un conduit d'eau.

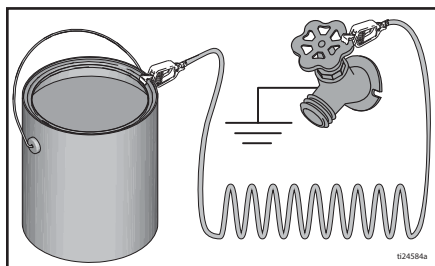

Pour maintenir la continuité de la mise à la terre lors du rinçage du pulvérisateur ou de la décompression : maintenez fermement la partie métallique du pistolet pulvérisateur contre le côté d'un seau métallique relié à la terre, puis actionnez le pistolet.

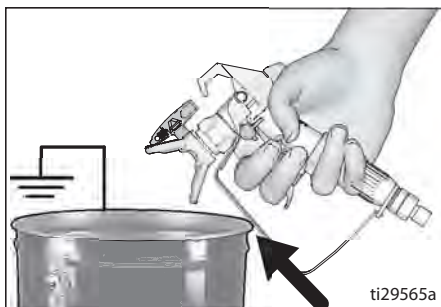

Procédure de décompression



Suivez la procédure de décompression chaque fois que ce symbole apparaît.

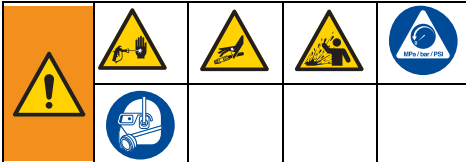

Cet équipement reste sous pression jusqu'à ce que la pression soit libérée manuellement. Pour éviter de sérieuses blessures provoquées par du liquide sous pression, comme des injections sous-cutanées, des projections de liquide ou pièces en mouvement, suivez la Procédure de décompression à chaque fois que le pulvérisateur est arrêté et avant le nettoyage ou la vérification du pulvérisateur, et avant que l'équipement ait fait l'objet d'un entretien.

1. Mettez l'interrupteur MARCHE/ARRÊT en position **ARRÊT**. Attendez 7 secondes que la tension se dissipe.

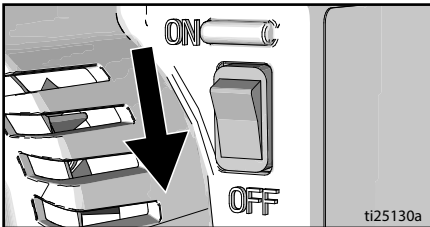

2. Verrouillez le verrou de gâchette.

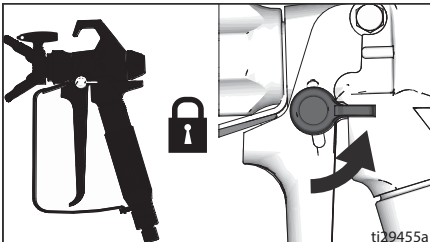

3. Mettez la commande de la pression sur la plus petite valeur. Déverrouillez la gâchette.

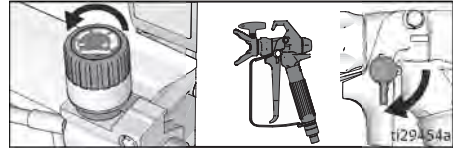

4. Maintenez fermement une partie métallique du pistolet contre les parois d'un seau métallique relié à la terre. Actionnez le pistolet pour relâcher la pression.

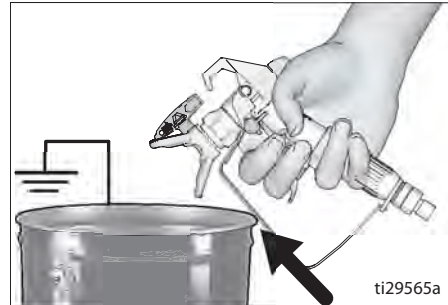

Procédure de décompression

5. Verrouillez le verrou de gâchette.
6. Mettez le tuyau de vidange dans un seau. Tournez la vanne d'amorçage vers le bas. Laissez la vanne d'amorçage en position de vidange jusqu'à la reprise de la pulvérisation.

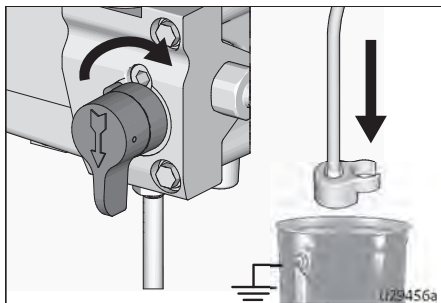

7. Si la buse ou le flexible de pulvérisation semble bouché(e) ou que la pression n'a pas été entièrement relâchée :
 - a. Desserrez TRÈS LENTEMENT l'écrou de retenue du garde-buse ou le raccord de l'extrémité du flexible pour libérer progressivement la pression.
 - b. Desserrez complètement l'écrou ou le raccord.
 - c. Déboucher le flexible ou la buse.

Verrouillage de la gâchette

Verrouillez toujours la gâchette du pistolet à chaque arrêt de la pulvérisation pour empêcher toute pulvérisation intempestive en cas d'appui accidentel sur la gâchette, de chute ou de heurt du pistolet.

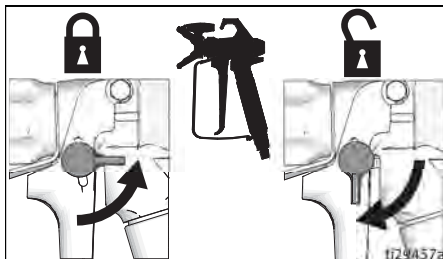

Installation

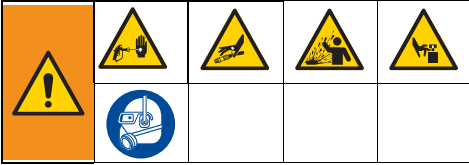

Lors du déballage du pulvérisateur pour la première fois après le stockage à long terme, exécutez la procédure d'installation. Après la première installation, retirez la fiche de transport de la sortie du liquide.

1. Branchez le tuyau sans air sur la sortie de liquide. Serrez-vous des clés pour le serrer fermement.

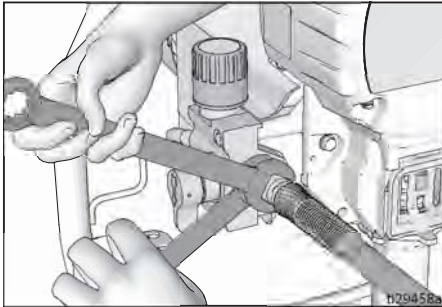

2. Branchez l'autre extrémité du flexible sur le pistolet.

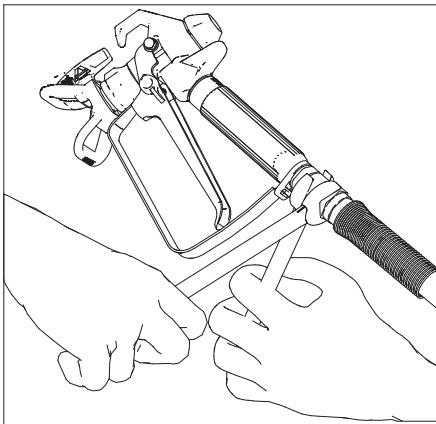

3. Serrez-vous des clés pour le serrer fermement.
4. Verrouillez le verrou de gâchette.

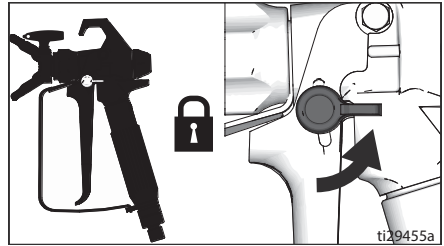

5. Retirez le garde-buse.

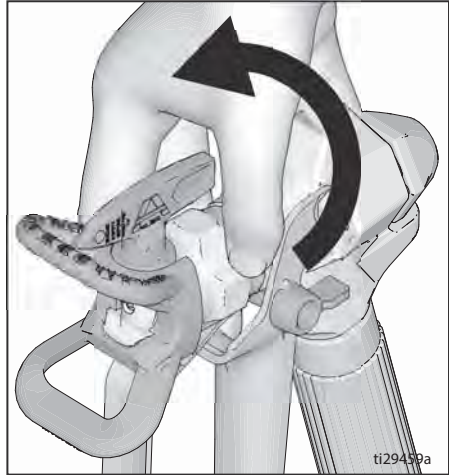

Installation

6. Lors du déballage du pulvérisateur pour la première fois, retirez la crépine d'entrée de l'emballage des produits. Après un stockage à long terme, vérifiez si la crépine d'entrée est bouchée ou contient des impuretés.

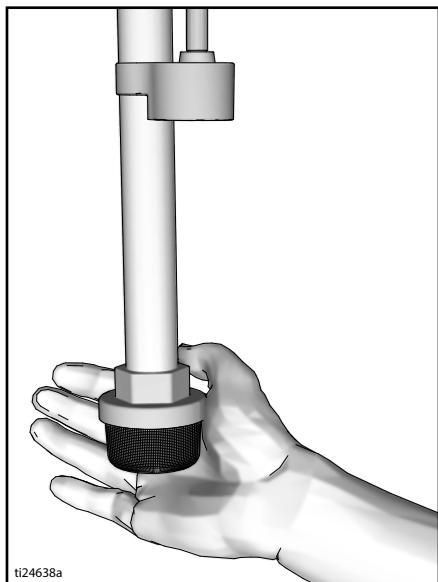

7. Remplissez l'écrou de presse-étoupe de liquide TSO pour empêcher une usure prématurée du joint. Procédez à cette opération tous les jours ou à chaque pulvérisation.

- a. Mettez la buse de la bouteille de TSO dans l'ouverture centrale de protection à l'avant du pulvérisateur.

- b. Pressez la bouteille pour permettre la diffusion de suffisamment de TSO pour le remplissage de l'espace entre la tige de pompe et le joint de l'écrou de presse-étoupe.

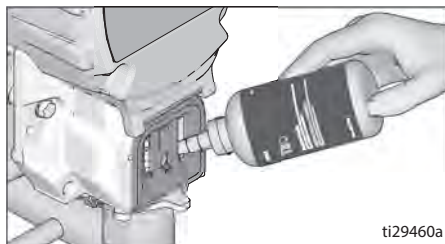

8. Assurez-vous que l'interrupteur MARCHE/ARRÊT est sur **ARRÊT**.

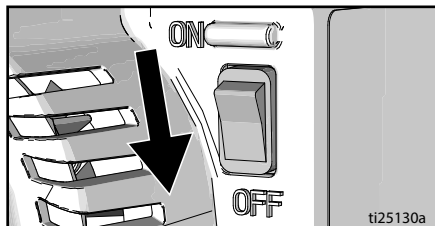

9. Branchez l'alimentation électrique sur une prise électrique correctement raccordée à la terre.

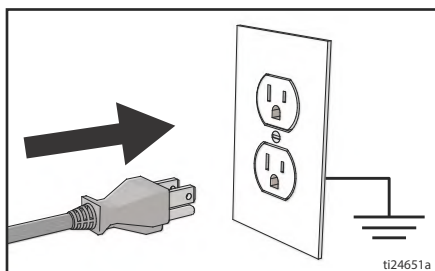

10. Tournez la vanne d'amorçage vers le bas.

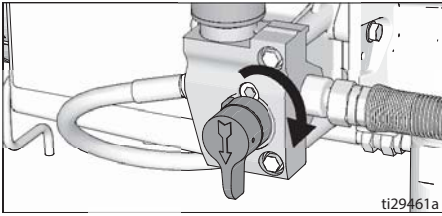

11. Placez l'arrivée de liquide et le tuyau de vidange dans un seau relié à la terre partiellement rempli de liquide de rinçage. Consultez **Mise à la terre**, page 10.

REMARQUE : Les nouveaux pulvérisateurs sont livrés avec du liquide de stockage qui doit être rincé avec du white-spirit avant utilisation du pulvérisateur.

Vérifiez la compatibilité des matériaux avec le liquide de rinçage qui est pulvérisé. Un deuxième rinçage avec un produit compatible peut être nécessaire. Utilisez de l'eau pour une peinture à base latex ou du white-spirit pour une peinture à l'huile.

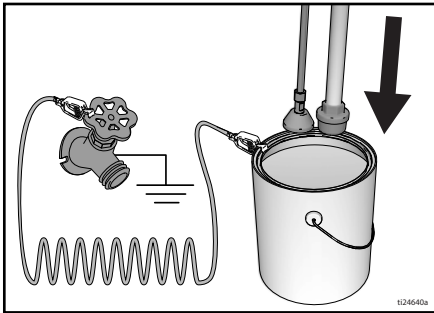

12. Mettez la commande de la pression sur la plus petite valeur.
13. Mettez l'interrupteur MARCHE/ARRÊT sur **MARCHE**.
14. Augmentez la pression d'un demi-tour pour démarrer le moteur. Laissez le produit de rinçage pendant une minute dans le pulvérisateur.

15. Mettez la vanne d'amorçage en position horizontale. Déverrouillez la gâchette.

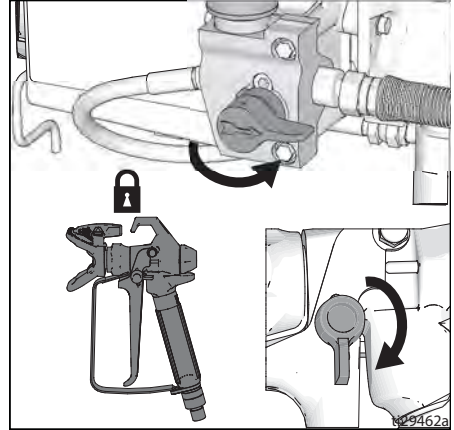

16. Maintenez fermement une partie métallique du pistolet contre les parois d'un seau métallique relié à la terre. Actionnez la gâchette du pistolet et rincez-le jusqu'à ce qu'il soit propre.
17. Mettez l'interrupteur MARCHE/ARRÊT sur **ARRÊT**.
18. Verrouillez le verrou de gâchette.
19. Après le rinçage du produit de stockage du pulvérisateur, videz le seau. Remplacez le tuyau d'arrivée de fluide et le tuyau de vidange dans un seau relié à la terre partiellement rempli de liquide de rinçage. Utilisez de l'eau pour rincer les peintures à l'eau et du white-spirit pour les peintures à l'huile.
20. Mettez l'interrupteur MARCHE/ARRÊT sur **MARCHE**.
21. Mettez la vanne d'amorçage en position horizontale. Déverrouillez la gâchette.
22. Maintenez fermement une partie métallique du pistolet contre les parois d'un seau métallique relié à la terre. Actionnez le pistolet et rincez-le pendant 1 minute.
23. Mettez l'interrupteur MARCHE/ARRÊT sur **ARRÊT**.
24. Verrouillez le verrou de gâchette.
25. Le pulvérisateur est à présent prêt à démarrer et à pulvériser.

Démarrage



1. Suivez la **Procédure de décompression**, page 11.
2. Réglez la régulation de pression au niveau le plus bas.

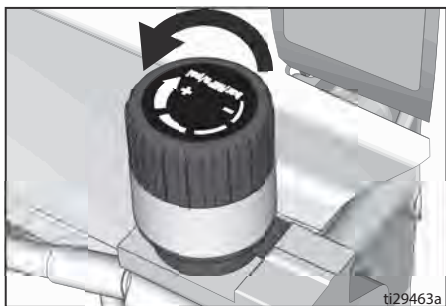

3. Placez l'arrivée de fluide dans un seau de peinture. Mettez le tuyau de vidange dans un seau à déchets.
4. Mettez l'interrupteur MARCHÉ/ARRÊT sur **MARCHÉ**.

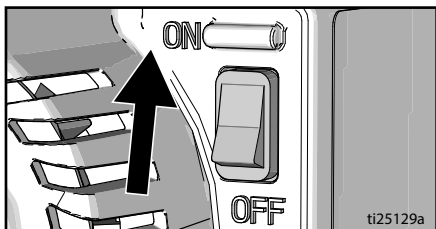

5. Tournez le bouton de régulation de pression d'un demi-tour pour démarrer le moteur. Faites circuler la peinture dans le pulvérisateur jusqu'à ce que la peinture s'écoule du tuyau de vidange.

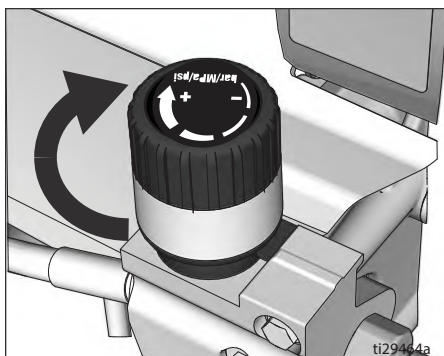

6. Mettez la vanne d'amorçage en position horizontale. Déverrouillez la gâchette.

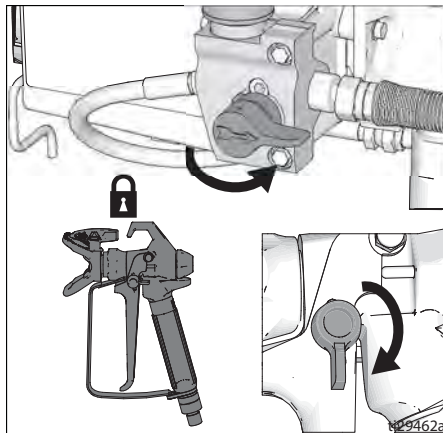

7. Tenez le pistolet contre un seau à déchets métallique mis à la terre. Actionnez le pistolet jusqu'à ce que la peinture apparaisse.

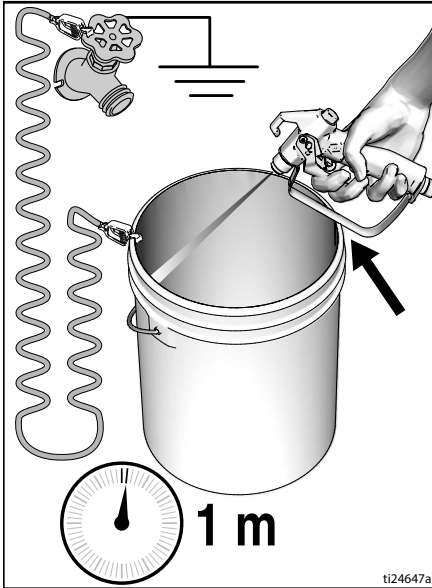

8. Déplacez le pistolet vers le seau de peinture et pressez la gâchette pendant 20 secondes. Relâchez le pistolet et laissez le pulvérisateur accumuler la pression. Verrouillez le verrou de gâchette.



La pulvérisation sous haute pression est susceptible d'injecter des produits toxiques dans le corps et de causer des dommages corporels graves. Ne colmatez jamais une fuite avec la main ou un chiffon.

9. Vérifiez la présence de fuites. En cas de fuite, effectuez l'opération **Procédure de décompression**, page 11, puis serrez tous les raccords et répétez la procédure de démarrage. S'il n'y a aucune fuite, passez à l'étape suivante.
10. Vissez l'ensemble de buse sur le pistolet et serrez-le. Consultez **Installation de la buse de pulvérisation**, page 18. Pour les instructions relatives au montage du pistolet, consultez le manuel du pistolet.

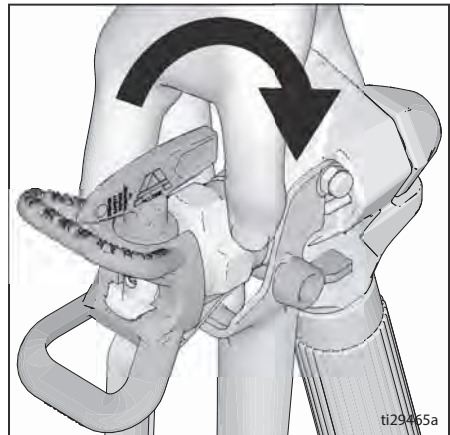

Fonctionnement

Installation de la buse de pulvérisation



Pour éviter de graves blessures, comme des injections sous-cutanées, ne mettez pas la main devant la buse de pulvérisation lors de l'installation ou du retrait de la buse de pulvérisation et du protège-buse.

1. Suivez la **Procédure de décompression**, page 11.
2. Utilisez la buse de pulvérisation pour insérer le joint dans le garde-buse. Insérez la buse de pulvérisation.

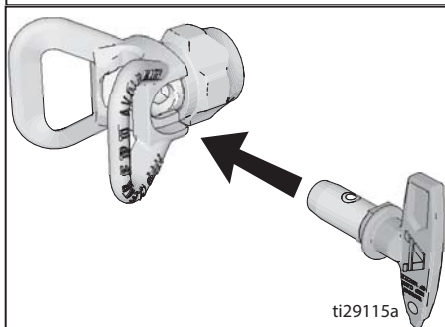
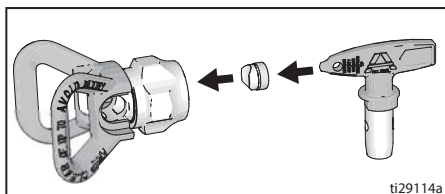

3. Vissez l'ensemble sur le pistolet. Serrez.

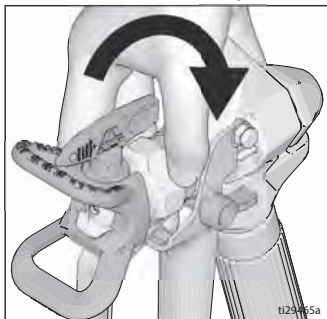

Pulvérisation

1. Pulvérisez le jet test. Ajustez la pression pour supprimer les bords trop chargés.

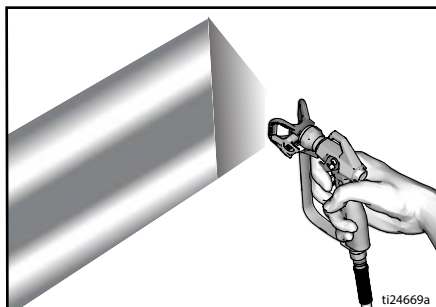

2. Prenez une buse de plus petit diamètre si le réglage de pression ne parvient pas à supprimer les bords trop chargés.
3. Tenez le pistolet perpendiculairement à 25-30 cm (10-12 po.) de la surface. Pulvérisez d'avant en arrière ; chevauchez de 50 %.

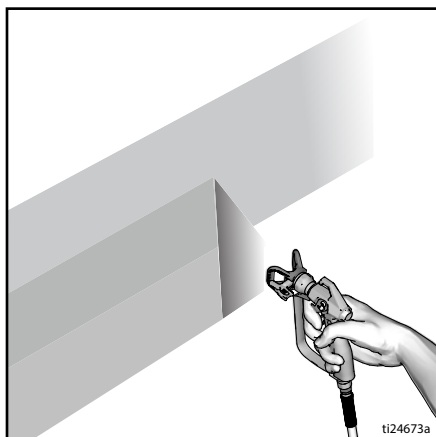

4. Actionnez le pistolet avant d'initier un mouvement. Relâchez la gâchette avant d'arrêter. Pour plus d'informations sur la pulvérisation, consultez le manuel du pistolet.

Débouchage de la buse

Dans le cas où des particules ou débris bouchent la buse de pulvérisation, ce pulvérisateur est conçu avec une buse de pulvérisation réversible qui retire rapidement et facilement les particules sans devoir démonter le pulvérisateur.

1. Verrouillez le verrou de gâchette. Tournez la buse de pulvérisation en position débouchage. Déverrouillez la gâchette. Actionnez le pistolet vers une poubelle pour éliminer l'obstruction.

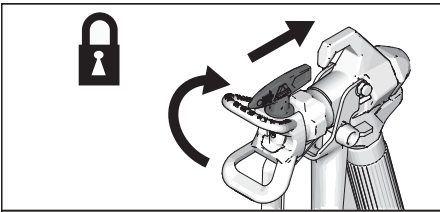

REMARQUE : Si la buse de pulvérisation est difficile à pivoter en tournant en position débouchage, suivez la **Procédure de décompression**, page 11, puis tournez la vanne d'amorçage/de pulvérisation en position pulvérisation et répétez l'étape 1.

2. Verrouillez le verrou de gâchette. Remettez ensuite la buse de pulvérisation en position pulvérisation. Déverrouillez la gâchette et continuez la pulvérisation.

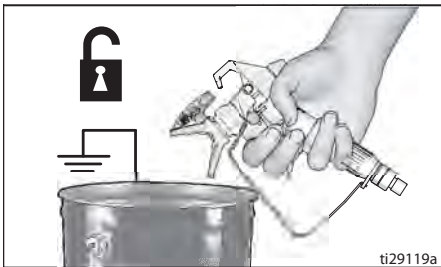

Nettoyage

1. Suivez la **Procédure de décompression**, page 11.
2. Démontez le garde-buse et la buse de pulvérisation. Pour plus d'informations, consultez le manuel du pistolet.

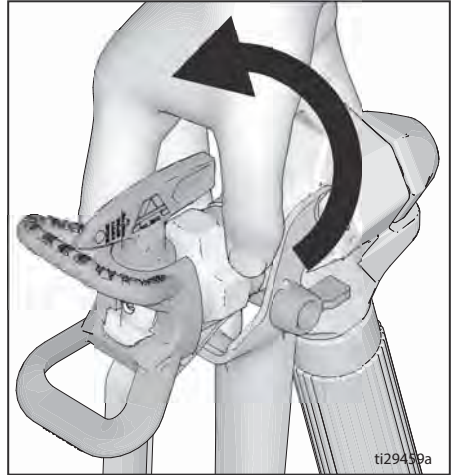

3. Enlevez l'arrivée de fluide et le tuyau de vidange de la peinture, essuyez l'excédent de peinture à l'extérieur.

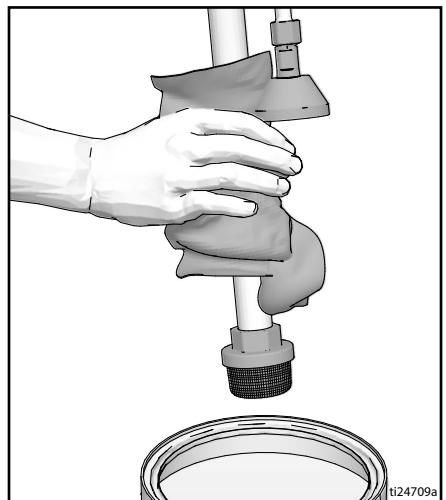

Fonctionnement

4. Plongez l'arrivée de fluide dans le produit de rinçage. Utilisez de l'eau pour une peinture à base aqueuse et du White Spirit pour une peinture à l'huile. Mettez le tuyau de vidange dans un seau à déchets.

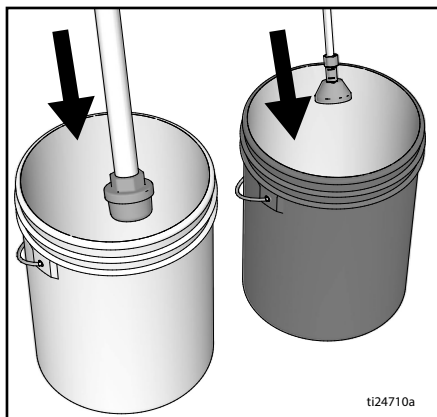

5. Mettez la vanne d'amorçage en position horizontale.
6. Augmentez la pression d'un demi-tour pour démarrer le moteur. Tenez le pistolet contre le seau de peinture. Déverrouillez la gâchette. Actionnez le pistolet et augmentez la pression jusqu'à ce que la pompe tourne à un régime constant et que le fluide de rinçage s'écoule.

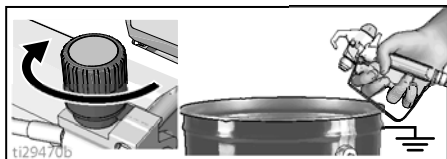

7. Arrêtez d'actionner le pistolet. Approchez le pistolet du seau à déchets, appuyez-le contre le seau et actionnez le pistolet pour rincer soigneusement le pulvérisateur.

8. Tout en continuant à actionner le pistolet, tournez la vanne d'amorçage vers le bas. Ensuite, relâchez la gâchette. Faites circuler le liquide de rinçage jusqu'à obtenir un écoulement propre en sortie du tuyau de vidange.



9. Relevez l'arrivée de fluide au-dessus du niveau de produit de rinçage.

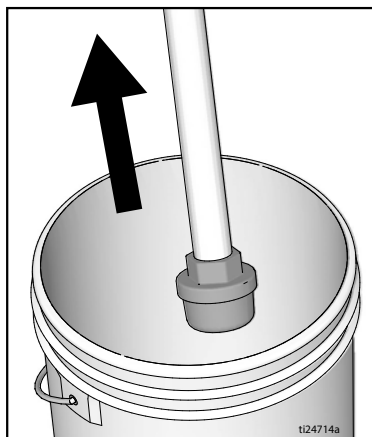

10. Mettez la vanne d'amorçage en position horizontale. Actionnez le pistolet au-dessus du seau de rinçage pour purger le produit du flexible.
11. Verrouillez le verrou de gâchette.



12. Tournez le bouton de commande de pression sur la pression minimale et mettez l'interrupteur MARCHE/ARRÊT sur la position **ARRÊT**. Débranchez l'alimentation électrique du pulvérisateur.

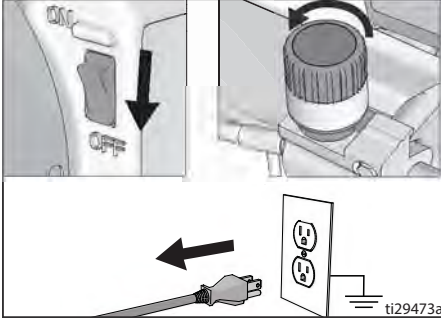

13. Retirez les filtres du pistolet et du pulvérisateur, si existants. Nettoyez-les et inspectez-les. Remontez le filtre. Consultez le manuel du pistolet pulvérisateur.

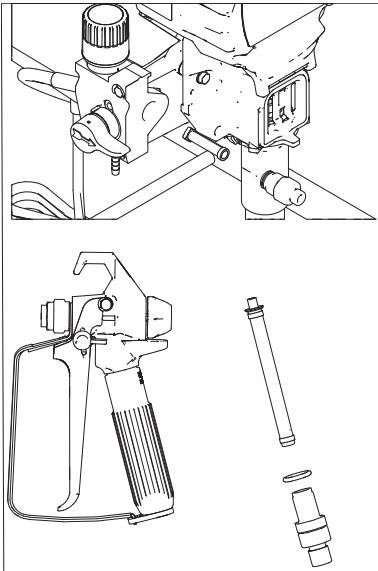

14. En cas de rinçage à l'eau, rincez à nouveau avec du white-spirit ou du fluidifiant pour pompe afin que ce produit forme un revêtement de protection qui empêchera le gel ou la corrosion.

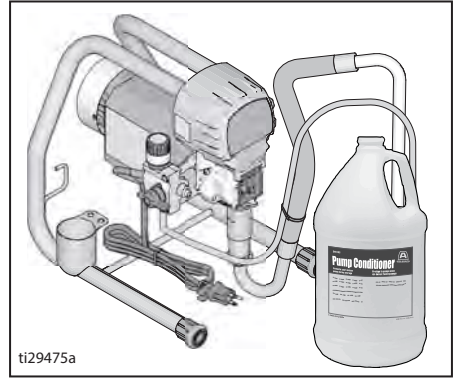

15. Essuyez le pulvérisateur, le flexible et le pistolet avec un chiffon imbibé d'eau ou de white-spirit.

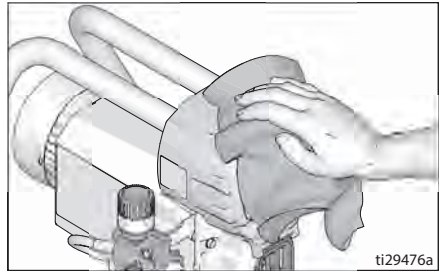

Maintenance

Un entretien régulier est primordial pour garantir le bon fonctionnement de votre pulvérisateur. L'entretien comprend des actions de routine qui permettent d'entretenir votre pulvérisateur pour qu'il fonctionne et d'empêcher des dysfonctionnements futurs.



Activité	Intervalle
Inspection/nettoyage du filtre du pulvérisateur, de la crépine d'entrée de fluide, et du filtre du pistolet.	Chaque jour ou à chaque pulvérisation
Vérifiez que les fentes d'aération de la protection moteur ne sont pas obstruées.	Chaque jour ou à chaque pulvérisation
Remplissez de produit TSO jusqu'au point de remplissage de TSO.	Chaque jour ou à chaque pulvérisation
Contrôlez les balais moteur en recherchant les traces d'usure. La longueur minimum des balais doit être de 13 mm (1/2 po.). REMARQUE : les balais ne s'usent pas uniformément des deux côtés du moteur. Vérifiez les deux balais.	Tous les 3 785 litres (1 000 gallons)
Vérifiez le calage du pulvérisateur. Avec le pistolet du pulvérisateur NON actionné, le moteur du pulvérisateur doit caler et ne redémarre que lorsque le pistolet est à nouveau actionné. Si le pulvérisateur redémarre et que le pistolet n'est PAS actionné, vérifiez que la pompe ne présente pas de fuites internes/externes et vérifiez l'étanchéité de la vanne d'amorçage.	Tous les 3 785 litres (1 000 gallons)
Ajustement du joint du presse-étoupe. Lorsque les joints de la pompe commencent à fuir après une utilisation prolongée, serrez l'écrou des joints jusqu'à l'arrêt ou la diminution de la fuite. Ceci permettra la pulvérisation d'un supplément de 380 litres (100 gallons) avant de devoir remplacer les joints. L'écrou de presse-étoupe peut être resserré sans qu'il faille enlever le joint torique.	Si nécessaire, en fonction de l'utilisation

Dépannage

Mécanique/débit liquide



1. Suivez la **Procédure de décompression**, page 11 avant tout contrôle ou toute réparation du pistolet.
2. Contrôlez toutes les sources de problème et les causes possibles avant de démonter l'appareil.

Problème	À vérifier Si le contrôle est bon, passez au contrôle suivant	Procédure à suivre Si le résultat du contrôle n'est pas bon, reportez-vous à cette colonne.
Le débit de la pompe est faible.	Buse de pulvérisation usagée.	Suivez la Procédure de décompression , page 11, puis remplacez la buse. Reportez-vous au manuel traitant du pistolet ou de la buse.
	Buse bouchée.	Relâchez la pression. Contrôlez et nettoyez la buse de pulvérisation.
	Alimentation en peinture.	Remplissez et réamorçez la pompe.
	La crépine d'entrée est bouchée.	Retirez-la pour la nettoyer, puis remontez-la
	Les billes de clapet d'aspiration et de piston ne sont pas correctement en place.	Retirez le clapet d'admission et nettoyez-le. Vérifiez l'absence d'éraflures sur les billes et les sièges et remplacez-les si nécessaire. Reportez-vous au manuel de la pompe. Filtrez la peinture avant utilisation pour éliminer les particules susceptibles d'obstruer la pompe.
	Le filtre du produit ou le filtre de la buse est bouché ou encrassé.	Nettoyez le filtre.
	Fuite de la vanne d'amorçage.	Suivez la Procédure de décompression , page 11, puis réparez la vanne d'amorçage.
	Assurez-vous que la pompe ne continue pas à fonctionner lorsque la gâchette du pistolet est relâchée. (Pas de fuite au niveau de la vanne d'amorçage.)	Réparez la pompe. Reportez-vous au manuel de la pompe.
	Fuites autour de l'écrou du joint du presse-étoupe qui pourraient indiquer que les garnitures d'étanchéité sont usées ou endommagées.	Remplacer les joints. Reportez-vous au manuel de la pompe. Vérifiez également le siège de vanne de piston en recherchant la présence de peinture séchée ou d'éraflures et remplacez-le le cas échéant. Resserrez l'écrou/la coupelle des joints.

Problème	À vérifier Si le contrôle est bon, passez au contrôle suivant	Procédure à suivre Si le résultat du contrôle n'est pas bon, reportez-vous à cette colonne.
Le débit de la pompe est faible.	Tige de pompe endommagée.	Réparez la pompe. Reportez-vous au manuel de la pompe.
	Pression d'arrêt basse.	Tournez le bouton de régulation de pression au maximum dans le sens des aiguilles d'une montre. Assurez-vous que le bouton est correctement monté pour permettre sa rotation au maximum dans le sens des aiguilles d'une montre. Remplacez la commande de pression si le problème persiste.
	Les joints de piston sont usés ou endommagés.	Remplacer les joints. Reportez-vous au manuel de la pompe.
	Le joint torique de la pompe est usé ou endommagé.	Remplacez le joint torique. Reportez-vous au manuel de la pompe.
	La bille de la vanne d'admission est couverte de produit.	Nettoyez la vanne d'admission. Reportez-vous au manuel de la pompe.
	Le flexible présente une forte chute de pression en raison de produits visqueux.	Réduisez la longueur totale du flexible.
	Vérifiez que la taille de la rallonge est correcte.	Consultez Rallonges , page 10.
	Balais et bornes détachés.	Serrez les vis des bornes. Remplacez les balais si les fils sont endommagés.
	Les balais du moteur sont usés.	Remplacez les balais.
	Ressorts des balais du moteur brisés ou mal alignés. Les spirales du ressort doivent reposer directement sur la partie supérieure du balai.	Remplacez le ressort s'il est cassé. Réalignez le ressort par rapport au balai.
	Les balais du moteur sont grippés dans les porte-balais.	Nettoyez les porte-balais, éliminez la poussière de charbon à l'aide d'une brosse. Alignez le conducteur du balai en face de la fente du porte-balais pour assurer le mouvement vertical du balai sans entraves.
Le moteur fonctionne mais pas la pompe.	L'ensemble de la bielle est endommagé. Reportez-vous au manuel de la pompe.	Remplacez la bielle. Reportez-vous au manuel de la pompe.
	Engrenages ou carter d'entraînement endommagés.	Contrôlez l'état du carter d'entraînement et des engrenages et remplacez-les si nécessaire.
Fuite de peinture excessive pénétrant dans l'écrou du presse-étoupe.	L'écrou de presse-étoupe est desserré.	Retirez l'entretoise de l'écrou du presse-étoupe. Serrez l'écrou de joint du presse-étoupe juste assez pour arrêter la fuite.
	Les joints de presse-étoupe sont usés ou endommagés.	Remplacer les joints. Reportez-vous au manuel de la pompe.
	La tige du bas de pompe est usée ou endommagée.	Remplacez la tige. Reportez-vous au manuel de la pompe.

Problème	À vérifier Si le contrôle est bon, passez au contrôle suivant	Procédure à suivre Si le résultat du contrôle n'est pas bon, reportez-vous à cette colonne.
Le pistolet crachote.	Il y a de l'air dans la pompe ou le flexible.	Contrôlez et serrez tous les raccords produit. Faites fonctionner la pompe le plus lentement possible pendant l'amorçage.
	La buse de pulvérisation est partiellement bouchée.	Débouchez la buse. Consultez Débouchage de la buse , page 19.
	Le niveau de liquide est trop bas ou le récipient d'alimentation est vide.	Refaites le plein de produit. Amorcez la pompe. Reportez-vous au manuel de la pompe. Contrôlez régulièrement l'alimentation produit pour empêcher la pompe de tourner à vide.
La pompe est difficile à amorcer.	Il y a de l'air dans la pompe ou le flexible.	Contrôlez et serrez tous les raccords produit. Faites fonctionner la pompe le plus lentement possible pendant l'amorçage.
	La vanne d'admission présente une fuite.	Nettoyez la vanne d'admission. Assurez-vous que le siège de la bille n'est pas entaillé ou usé et que la bille joint bien sur le siège. Remontez la vanne.
	Les joints de la pompe sont usés.	Remplacez les joints de la pompe. Reportez-vous au manuel de la pompe.
	La peinture est trop épaisse.	Diluez la peinture selon les recommandations du fournisseur.
Le pulvérisateur fonctionne pendant 5 à 10 minutes puis s'arrête.	L'écrou du joint de la pompe est trop serré. Lorsque l'écrou du joint de la pompe est trop serré, les joints de la tige de pompe réduisent l'action de la pompe et surchargent le moteur.	Desserrez l'écrou du joint de la pompe. Contrôlez la présence de fuites autour du presse-étoupe. Si nécessaire, remplacez les joints de la pompe. Consultez le manuel de la pompe.

Électrique

Symptôme : Le pulvérisateur ne fonctionne pas, cesse de fonctionner ou ne s'arrête pas.



2. Mettez l'interrupteur MARCHÉ/ARRÊT sur **ARRÊT**, attendez 30 secondes, puis mettez de nouveau l'alimentation en **MARCHÉ** (ceci afin de s'assurer que le pulvérisateur est en mode de fonctionnement normal).
3. Tournez le bouton de régulation de pression de 1/2 tour dans le sens des aiguilles d'une montre.

Suivez la **Procédure de décompression**, page 11.

1. Branchez le pulvérisateur sur une prise fournissant une tension correcte et raccordée à la terre.



Tenez-vous à l'écart des composants électriques ou des pièces mobiles pendant les opérations de dépannage. Pour éviter tout choc électrique quand les couvercles ont été ôtés pour dépannage, attendez 7 secondes après le débranchement du cordon d'alimentation pour permettre à l'électricité de se dissiper.

Problème	À vérifier	Comment vérifier
Le pulvérisateur ne fonctionne pas du tout.	Vérifiez l'alimentation électrique.	Assurez-vous qu'il s'agit d'une tension CA. 100-130 V pour les modèles 110-120 VCA ou 210-255 V pour les modèles 230 VCA.
	Vérifiez les connexions de la commande de pression.	Assurez-vous que le connecteur est propre et fermement connecté.
	Vérifiez la commande de pression.	Connectez une commande de pression dont vous aurez confirmé le bon état. Si le moteur tourne, remplacez la commande de pression.
	Vérifiez le fusible remplaçable.	Lorsque le pulvérisateur est débranché (pas d'alimentation électrique), assurez-vous qu'il existe une continuité dans le fusible.
	Vérifiez les conducteurs du moteur.	Assurez-vous que les bornes sont propres et fermement connectées.

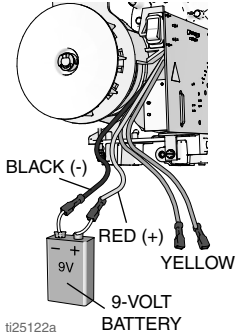
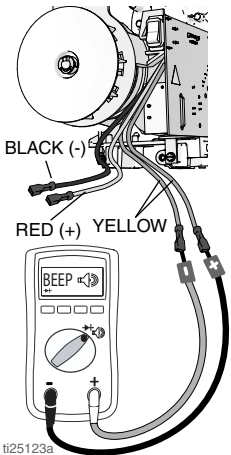
Problème	À vérifier	Comment vérifier
	Vérifiez la rotation du moteur.	<p>Effectuez un test de rotation du moteur en branchant une batterie 9 -12 V aux conducteurs du moteur. Le type et la taille des conducteurs du moteur peuvent varier. Localisez les deux fils qui vont vers les balais en carbone (normalement rouge et noir). Le moteur devrait tourner quand la batterie est connectée au conducteur du moteur.</p>  <p>BLACK (-) RED (+) YELLOW 9-VOLT BATTERY</p> <p>ti25122a</p>
	Vérifiez l'interrupteur thermique du moteur.	<p>Le moteur doit se trouver à la température ambiante pour ce test. Branchez les conducteurs jaunes du moteur à un ohmmètre. Il doit y avoir une continuité.</p>  <p>BLACK (-) RED (+) YELLOW BEEP</p> <p>ti25123a</p>

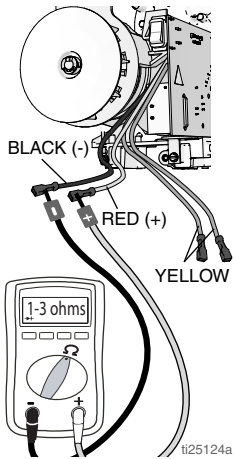
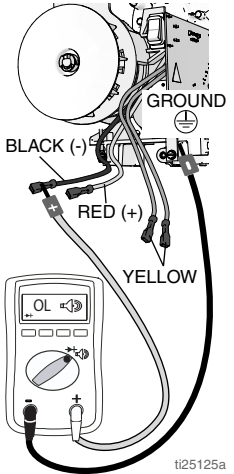

Problème	À vérifier	Comment vérifier
	Vérifiez la résistance de l'armature du moteur.	<p>Branchez les fils noir et rouge du moteur à un ohmmètre. Lors de la vérification de circuits ouverts, faites tourner le moteur. En cas de circuit ouvert, remplacez le moteur.</p>  <p>ti25124a</p>
	Vérifiez l'absence de courts-circuits dans le moteur.	<p>Utilisez un ohmmètre pour vérifier l'absence de courts-circuits. Branchez le conducteur (-) du compteur au boîtier du moteur. Placez le conducteur (+) du compteur sur chaque fil du moteur. Le compteur doit afficher un circuit ouvert sur tous les fils.</p>  <p>ti25125a</p>

Problème	À vérifier	Comment vérifier
Le pulvérisateur ne s'éteint pas après avoir atteint ou dépassé sa pression maximale.	Vérifiez la commande de pression.	Débranchez la commande de pression, si le pulvérisateur tourne toujours, remplacez la carte de commande. Si le pulvérisateur s'arrête, remplacez la commande de pression.
Problèmes électriques de base.	Les fils du moteur sont bien attachés et convenablement raccordés.	Remplacez les bornes desserrées ; sertissez-les sur les fils. Assurez-vous que les bornes sont solidement raccordées. Nettoyez les bornes de la plaquette de circuits imprimés. Rebranchez solidement les fils.
	Conducteur mal branché sur les balais et bornes détachées.	Serrez les vis des bornes. Remplacez les balais si les fils sont endommagés.
	La taille des balais doit être de 13 mm (1/2 po.) minimum. REMARQUE : les balais ne s'usent pas uniformément des deux côtés du moteur. Vérifiez les deux balais.	Remplacez les balais.
	Des ressorts des balais du moteur sont cassés ou mal alignés. Les spirales du ressort doivent reposer directement sur la partie supérieure du balai.	Remplacez le ressort s'il est cassé. Réalignez le ressort par rapport au balai.
	Les balais du moteur peuvent être grippés dans les porte-balais.	Nettoyez les porte-balais. Éliminez la poussière de charbon à l'aide d'une petite brosse. Alignez les conducteurs du balai en face de la fente du porte-balais pour assurer un mouvement vertical du balai sans entraves.
	Le collecteur de l'induit pour voir s'il présente des traces de brûlure, des stries ou une rugosité excessive.	Démontez le moteur et faites usiner à nouveau le collecteur en atelier, si possible.

Pièces du pulvérisateur

Pièces du pulvérisateur

Modèles 17M196, 17M207

Réf.	Couple de serrage
	15,8 - 18,1 N•m (140-160 po-lb)
	3,4 - 4,0 N•m (30-35 po-lb)
	2,6 - 3,1 N•m (23-27 po-lb)

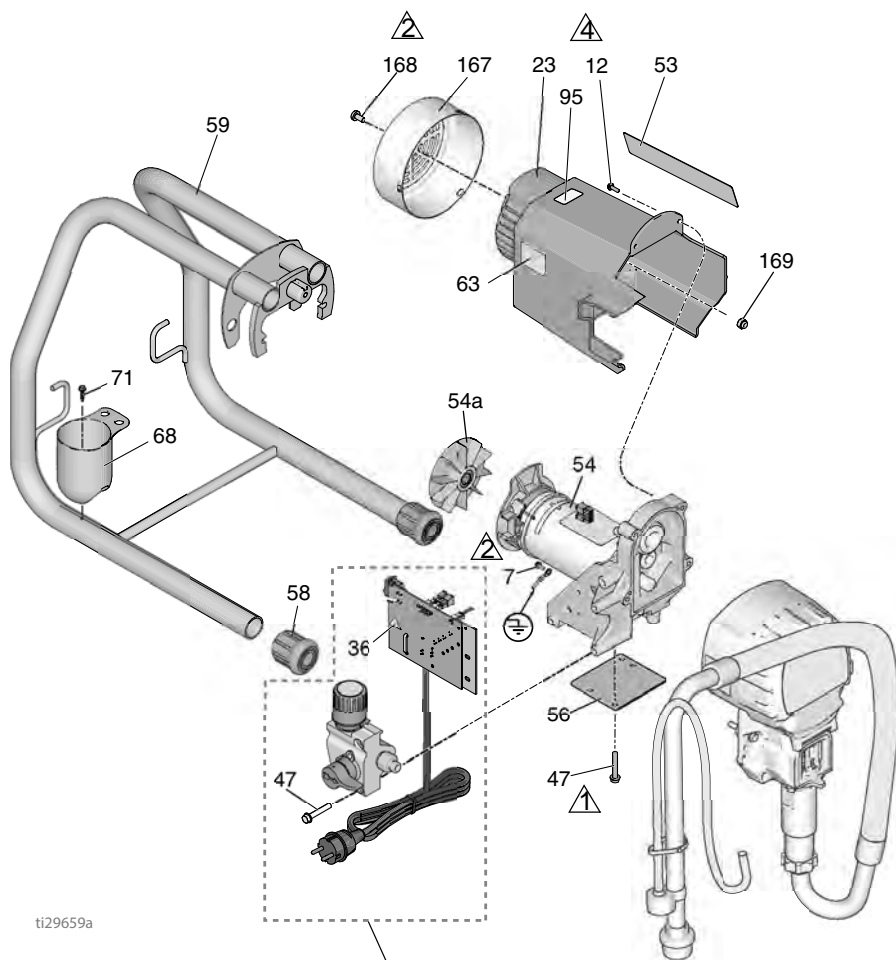

ti29659a

Voir page 36

Pièces du pulvérisateur

Modèles 17M196, 17M207

Réf.	Couple de serrage
①	15,8 - 18,1 N•m (140-160 po-lb)
③	Marteau de serrage
④	2,6 - 3,1 N•m (23-27 po-lb)

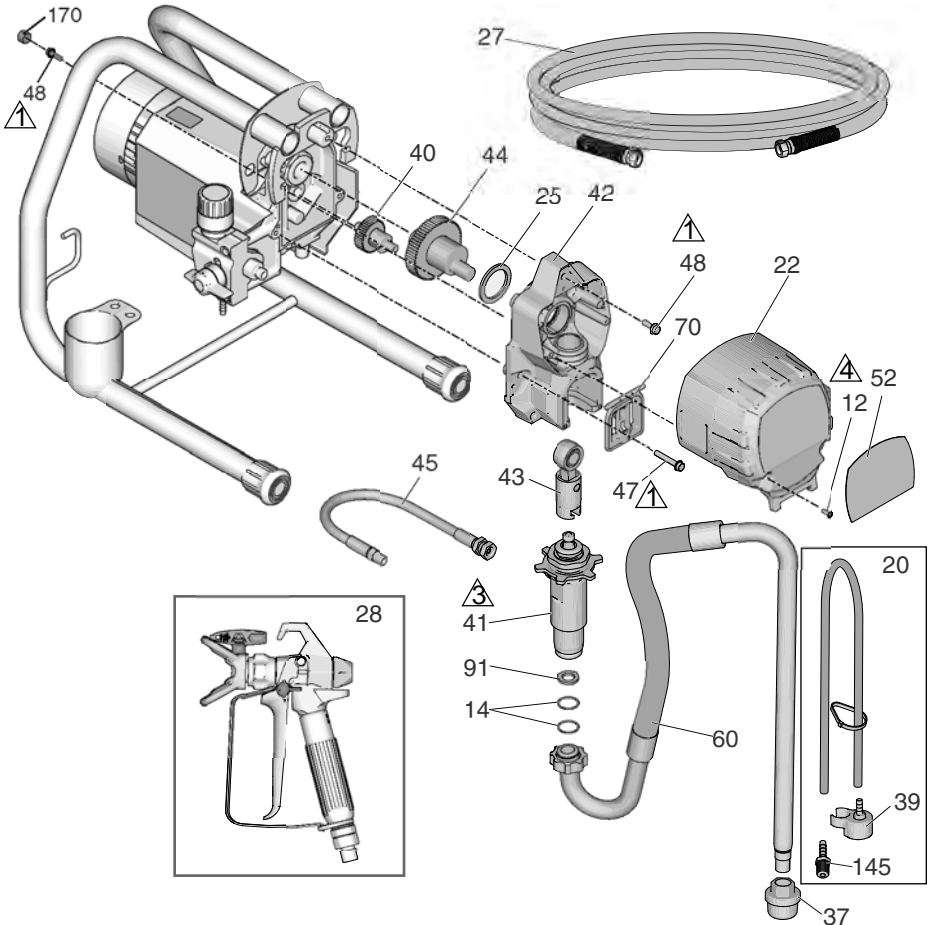

ti29660a

Pièces du pulvérisateur

Liste des pièces du pulvérisateur

Modèles 17M196, 17M207

Réf.	Pièce	Description	Qté	Réf.	Pièce	Description	Qté
7	115498	VIS, usinée, tête cylindrique fendue avec rondelle	1	48	113796	VIS, à bride, hex.	3
12	117501	VIS, usinée, tête hex. fendue avec rondelle	4	52	**	ÉTIQUETTE, avant	1
14	117559	JOINT TORIQUE	2	53	**	ÉTIQUETTE, latérale	1
20	249051	KIT, tuyau, vidange <i>inclut 39, 145</i>	1	54 *		KIT, moteur, électrique <i>comprend 54a</i>	1
22	17M894	COUVERCLE, avant	1		17C794	110/120 V	
23	17N270	KIT, bouclier, moteur, <i>comprend 167,</i> <i>168, 169</i>	1		17C799	230 V	
25	180131	COUSSINET, butée	1	54a	17C795	VENTILATEUR, moteur, rouleau, embrayage	1
27	**	TUYAU, couplé, 6 mm (1/4 po.) x 15 m (50 pi.)	1	56	17N718	BOUCLIER, boîtier	1
28	**	PISTOLET, pulvérisateur	1	58	331048	CAPUCHON, pied	2
34▲	179960	CARTE, mise en garde (non visible) pour applications médicales	1	59	17M429	CHÂSSIS, montage sur pied	1
36▲	189930	ÉTIQUETTE, avertissement	1	60	17N275	KIT, flexible, ensemble aspiration, <i>comprend</i> <i>14, 37, 91</i>	1
37	187651	CRÉPINE, 3/4-16 unf	1	63▲	16G596	ÉTIQUETTE, mise en garde	1
39	244035	DÉFLECTEUR, à entailles	1	68	195177	GODET, aspiration/vidange	1
40	249194	ENGRENAGE, réducteur	1	70	17C484	COUVERCLE, tige de pompe	1
41		POMPE, remplacement	1	71	122667	VIS, forêt, à tête hex. à collerette	1
	17M991	Amérique du Nord/Europe		91	115099	RONDELLE	1
	17M990	Asie/ANZ/Amérique du Sud		95	15Y118	ÉTIQUETTE, ÉTATS-UNIS	1
42	17N294	BOÏTIER, entraînement <i>comprend 47</i>	1	145	M70809	RACCORD, cannelé, flexible	1
43	24W640	TIGE, connexion	1	167	331786	CAPOT, ventilateur	1
44	24X020	ENGRENAGE, vilebrequin <i>comprend 25</i>	1	168	136192	VIS	1
45	15M671	FLEXIBLE, couplé	1	169	136217	ÉCROU	1
47	117493	VIS, usinée, tête hex. avec rondelle	6	170	17N291	BOUGIE, orifice, 5/8 po	2
				**		Fluides de la pompe	

* Pour le kit de balais, commander 249042

** Voir annexe pour le numéro des pièces.

▲ Des étiquettes, plaques et cartes de danger et d'avertissement de remplacement sont disponibles gratuitement.

Pièces du pulvérisateur

Modèles 17M214, 17M219, 17M233

Réf.	Couple de serrage
	15,8 - 18,1 N•m (140-160 po-lb)
	3,4 - 4,0 N•m (30-35 po-lb)
	2,6 - 3,1 N•m (23-27 po-lb)

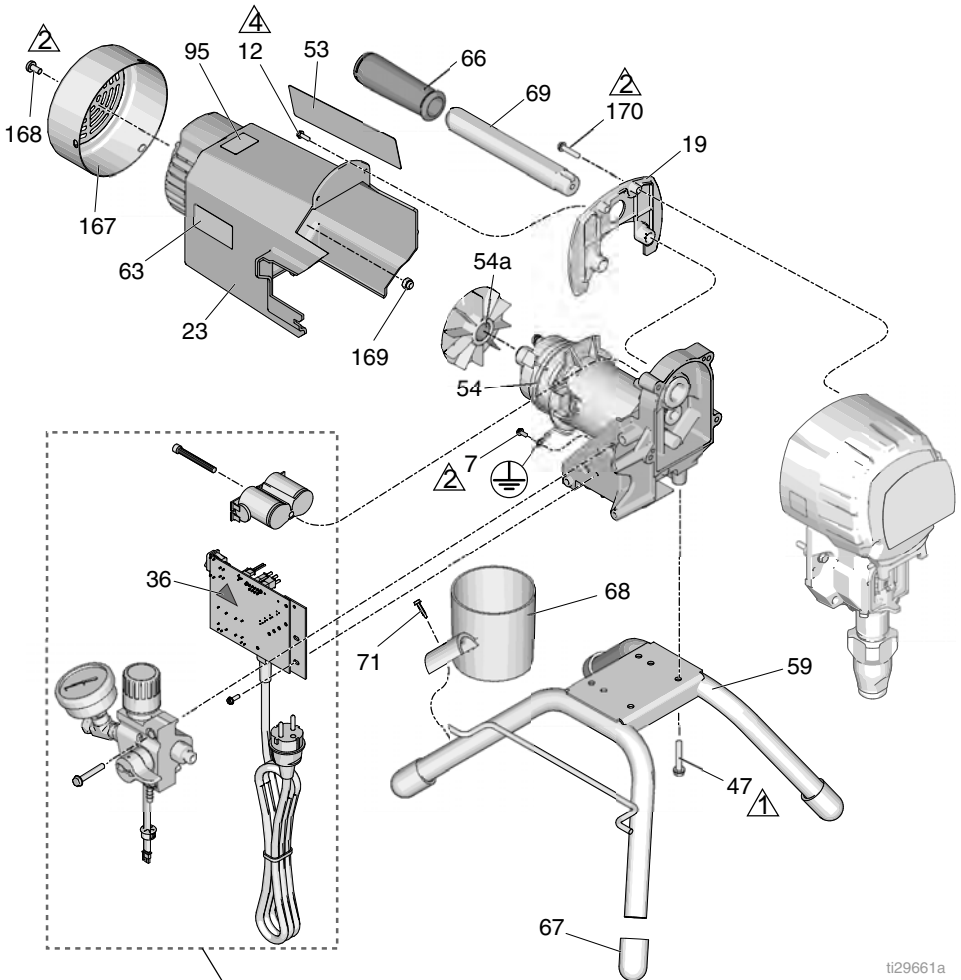

Voir page 36

t129661a

Pièces du pulvérisateur

Pièces du pulvérisateur

Modèles 17M214, 17M219, 17M233

Réf.	Couple de serrage
1	15,8 - 18,1 N•m (140-160 po-lb)
3	Marteau de serrage
4	2,6 - 3,1 N•m (23-27 po-lb)

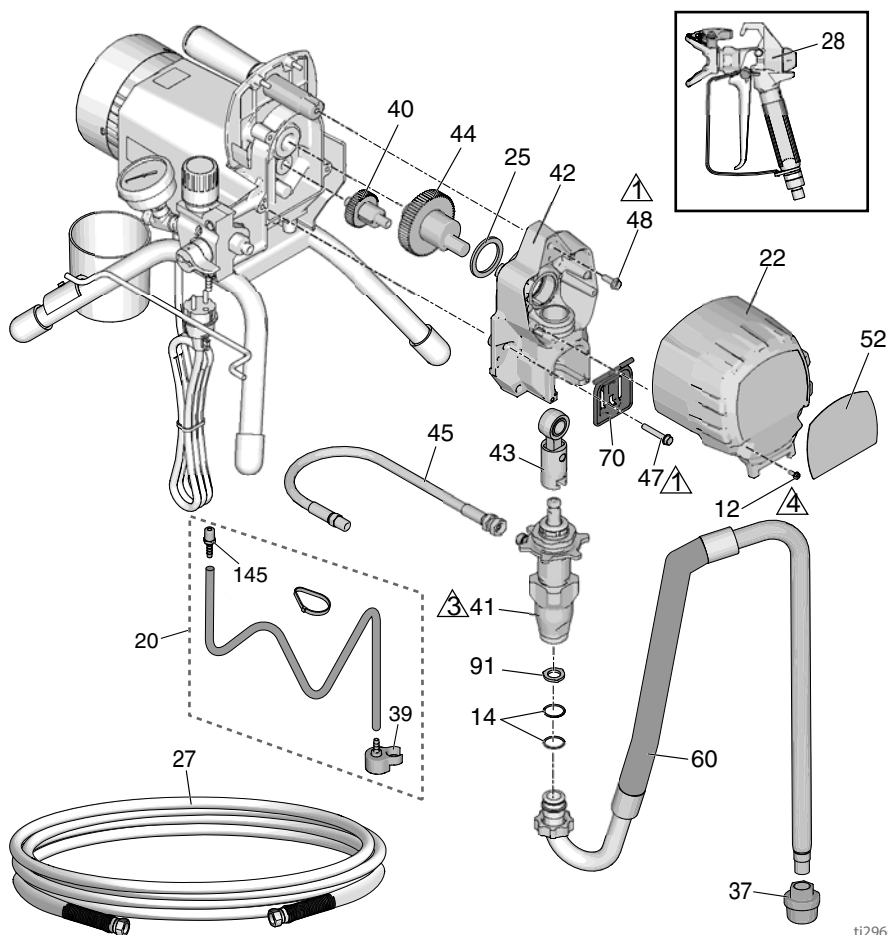

ti29662a

Liste des pièces du pulvérisateur





Modèles 17M214, 17M219, 17M233

Réf.	Pièce	Description	Qté	Réf.	Pièce	Description	Qté
7	115498	VIS, usinée, tête cylindrique fendue avec rondelle	1	53	**	ÉTIQUETTE, latérale	1
				54	*	KIT, moteur, électrique <i>comprend 54a</i>	1
12	117501	VIS, usinée, tête hex. fendue avec rondelle	4		17C794	110/120 V	
14	117559	JOINT TORIQUE	2		17C799	230 V	
19	17M535	PROTECTION, boîtier	1	54a	17C795	VENTILATEUR, moteur, rouleau, embrayage	1
20	249051	KIT, tuyau, vidange <i>comprend 39, 145</i>	1	59	15E823	CHÂSSIS, montage sur pied	1
22	17M486	COUVERCLE, avant	1	60	17N275	FLEXIBLE, ensemble aspiration <i>comprend 14, 37, 91</i>	1
23	17N271	KIT, protection, moteur, <i>comprend 167, 168, 169</i>	1	63▲	16G596	ÉTIQUETTE, mise en garde	1
25	180131	COUSSINET, butée	1	66	16F422	PARTIE À SAISIR, poignée	1
27	**	TUYAU, couplé, 6 mm (1/4 po.) x 15 m (50 pi.)	1	67	15G857	CAPUCHON, pied	4
28	**	PISTOLET, pulvérisateur	1	68	287903	GODET, aspiration/vidange	1
34▲	179960	CARTE, mise en garde (non visible) pour applications médicales	1	69	17M557	POIGNÉE	1
36▲	189930	ÉTIQUETTE, avertissement	1	70	17C484	COUVERCLE, tige de pompe	1
37	187651	CRÉPINE, 3/4-16 unf	1	71	122667	VIS, forêt, à tête hex. à collerette	1
39	244035	DÉFLECTEUR, à entailles	1	91	115099	RONDELLE	1
40	249194	ENGRENAGE, réducteur	1	95	15Y118	ÉTIQUETTE, ÉTATS-UNIS	1
41	17M992	POMPE, remplacement	1	145	M70809	RACCORD, cannelé, flexible	1
42	24W817	BOÎTIER, entraînement <i>comprend 47</i>	1	167	331786	CAPOT, ventilateur	1
43	24W640	TIGE, connexion	1	168	136192	VIS	1
44	24X020	ENGRENAGE, vilebrequin <i>comprend 25</i>	1	169	136217	ÉCROU	1
45	15M671	KIT, flexible, couplé	1	170	17M806	VIS, n°10 hex	2
47	117493	VIS, usinée, tête hex. avec rondelle	9	**		Fluides de la pompe	
48	113796	VIS, bride, tête hex	1				
52	**	ÉTIQUETTE, avant	1				

* Pour le kit de balais, commander 249042
 ** Voir annexe pour le numéro de la pièce

▲ Des étiquettes, plaques et cartes de danger et d'avertissement de remplacement sont disponibles gratuitement.

Boîtier de commande et filtre

Réf.	Couple de serrage
	15,8 - 18,1 N•m (140-160 po-lb)
	3,4 - 4,0 N•m (30-35 po-lb)
	14,7-16,9 N•m (130-150 po-lb)
	36,2-42,9 N•m (320-380 po-lb)

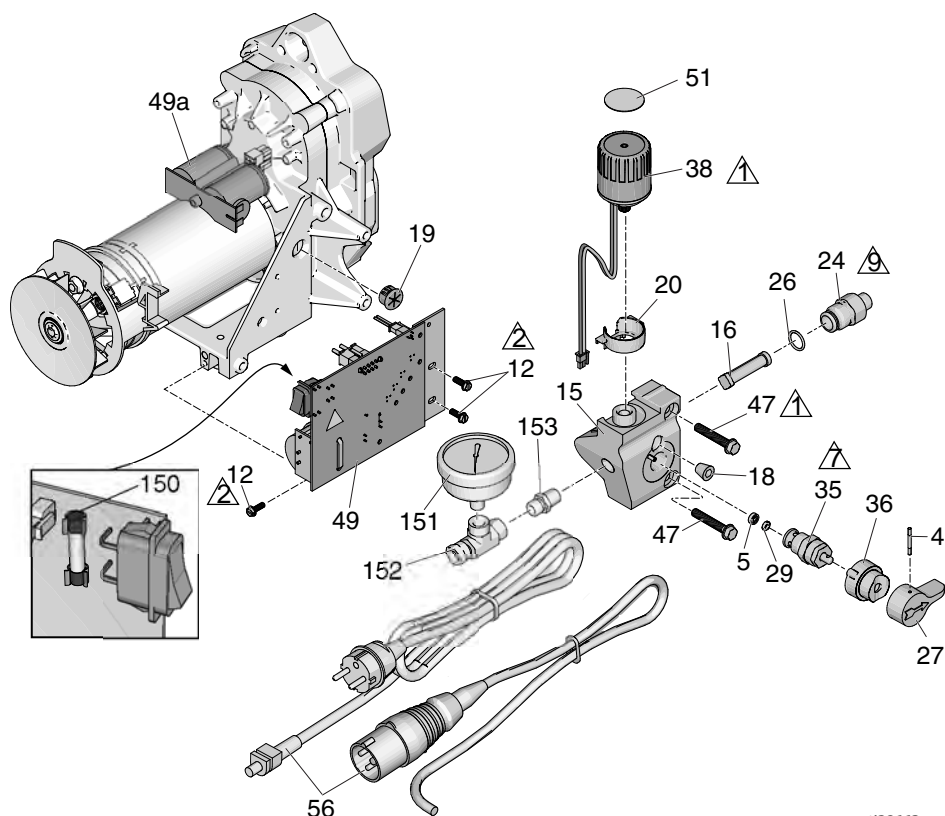

ti29663a

Boîtier de commande et filtre

Liste des pièces du boîtier de commandes et du filtre

Réf.	Pièce	Description	Qté	Réf.	Pièce	Description	Qté
4	111600	AXE, cannelé	1	47	117493	VIS, usinée	2
5	277364	JOINT, siège, vanne	1	49		CARTE, commande	
12	117501	VIS, usinée, tête hex. avec rondelle	3		249052	110/120 V	1
15	17M398	COLLECTEUR, fluide	1		16X295	230 V <i>comprend 49a</i>	1
16	195083	FILTRE, produit	1	49a	24R905	CARTE, condensateur, 230 V	1
18	C19252	FICHE 1/8 PO PTN	1	51	15A464	ÉTIQUETTE, commande	1
19	115756	DOUILLE, câble moteur	1	56		CORDON, alimentation	1
20	15E794	CAPUCHON, fil, commande, pression	1			<u>Modèles en 110 V :</u>	
24	195947	ADAPTATEUR, filtre	1		253368	Branchement R.-U.	1
26	120776	JOINT TORIQUE	1			<u>Modèles en 230 V :</u>	
27	187625	POIGNÉE, vanne, vidange	1		253369	Branchement CEE 7/7	1
29	15E022	SIÈGE, vanne	1	150		Fusible de rechange	
35	239914	VANNE, vidange, <i>comprend 5, 29</i>	1		119277	Modèles 110/120 V	1
36	224807	EMBASE, vanne	1		119688	Modèles 230V	1
38		KIT, commande de pression, <i>comprend 19, 20, 51</i>		151	115523	MANOMÈTRE, pression, fluide	1
	24X289	Modèles 110/120 V	1	152	119783	TE, à raccord tournant	1
	24X290	Modèles 230V	1	153	162453	RACCORD, droit	1

Schémas de câblage

Schémas de câblage

110/120 V

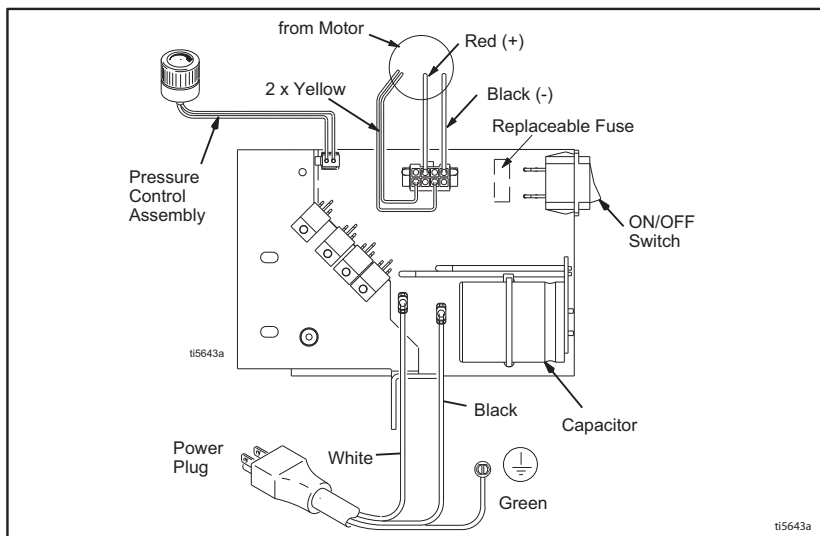

230 V

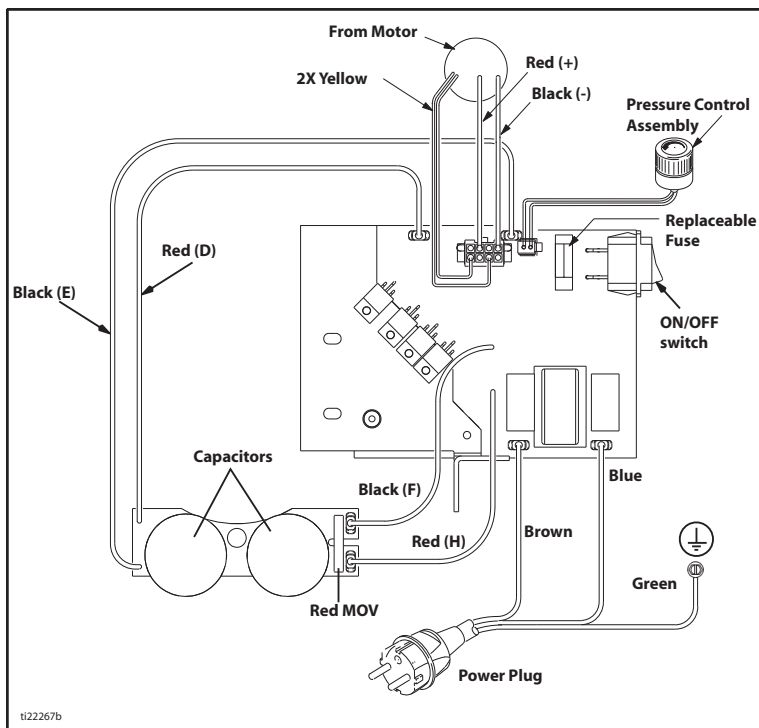

Caractéristiques techniques

MP 455/S2150/Samba S		
	États-Unis	Syst. métrique
Pulvérisateur		
Pression de service de liquide maximale	3 300 psi	228 bars, 22,8 MPa
Débit maximum	0,47 gpm	1,8 lpm
Taille de buse maximale	0,021	0,021
Sortie de fluide	1/4 po npsm	1/4 po npsm
Cycles	700/gallon	185/litre
Génératrice minimum	3 000 W	3 000 W
120 V, A, Hz	1 Ø, 13, 50/60	
220-240 V, A, Hz	1 Ø, 8, 50/60	
Dimensions		
Hauteur		
Sur pied	18 po	45,7 cm
Surélevé	36,25 po	92 cm
Longueur		
Sur pied	16,75 po	42,5 cm
Surélevé	23,5 po	59,7 cm
Largeur		
Sur pied	13,25 po	33,7 cm
Surélevé	20,5 po	52,1 cm
Poids		
Sur pied	37 lb	16,8 kg
Surélevé	52 lb	23,6 kg
Bruit** (dBa) à 4,8 bar (0,48 MPa, 70 psi)		
Pression sonore	90 dBa	
Puissance sonore	100 dBa	
Matériaux de construction		
Matériaux en contact avec le produit dans tous les modèles	Acier au carbone galvanisé et nickelé, nylon, acier inoxydable, PTFE, acétal, cuir, UHMWPE, aluminium, carbure de tungstène, polyéthylène, fluoroélastomère, uréthane	
Remarques		
* Les pressions de démarrage et de déplacement par cycle peuvent varier en fonction des conditions de pompage, de la tête de décharge, de la pression de l'air et du type de fluide.		
** Pression sonore mesurée à 1 mètre (3 pi.) de l'équipement.		
Puissance sonore mesurée selon ISO-3744.		

*Tous les textes et toutes les images contenus dans ce document reflètent les dernières informations
produit disponibles au moment de la publication.*

Le fabricant se réserve le droit de procéder à tout moment, sans préavis, à des modifications.

Traduction des instructions originales. This manual contains French. MM 3A4193

Copyright 2016. Tous les sites de fabrication sont certifiés ISO 9001.

Révision A, septembre 2016