

Fonctionnement, réparation, pièces

# SURE STRIPE 4350

Traceur de lignes airless



3A4629B

FR

***Pour tracer des lignes de peinture. Pour un usage professionnel uniquement. Uniquement pour un usage en extérieur. N'utilisez pas dans des atmosphères explosives et des zones dangereuses.***

Modèle : 25M233

Pression de service maximale 228 bars (22,8 MPa, 3 300 psi)



## Instructions de sécurité importantes

Veillez lire tous les avertissements et instructions de ce manuel, des manuels afférents et des manuels se trouvant sur l'appareil. Familiarisez-vous avec les commandes et l'utilisation appropriée de l'équipement. Conservez ces instructions.

### Manuels afférents :

3A4408	Pistolet
310643	Pompe

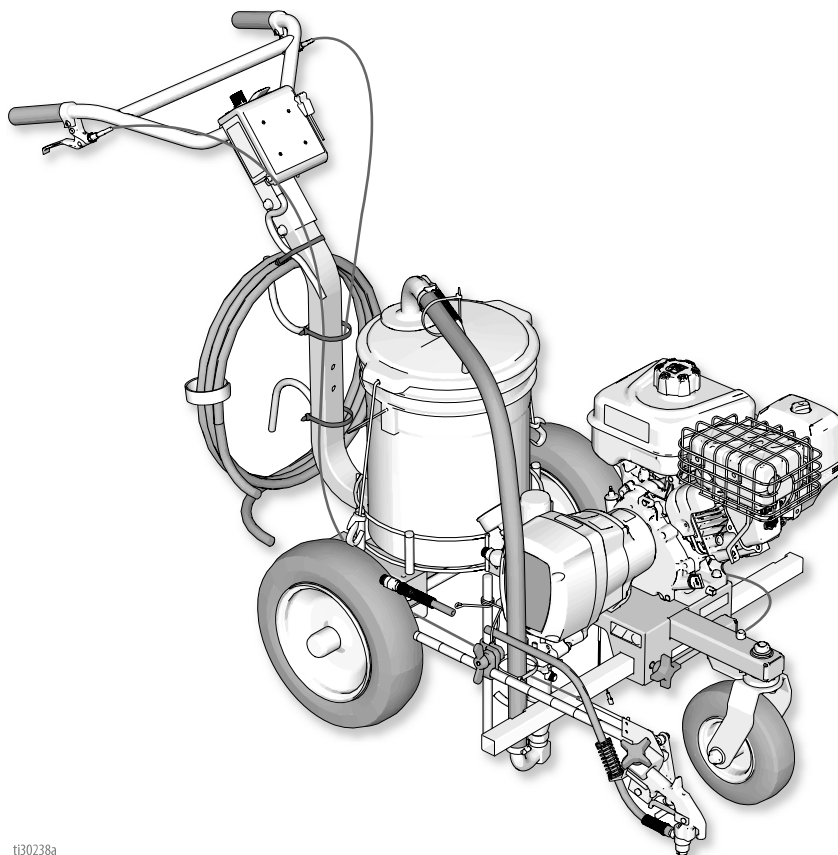

ti30238a









# Table des matières

<b>Avertissements</b> .....	<b>3</b>	<b>Carter d'embrayage</b> .....	<b>29</b>
<b>Sélection d'une buse Uni-Tip</b> .....	<b>6</b>	Démontage .....	29
<b>Identification des composants</b> .....	<b>7</b>	Installation .....	29
<b>Procédure de mise à la terre (en cas d'utilisation de produits inflammables uniquement)</b> .....	<b>8</b>	<b>Moteur</b> .....	<b>30</b>
Procédure de décompression .....	8	Démontage .....	30
<b>Maintenance</b> .....	<b>9</b>	Installation .....	30
Alignement de la roue avant : .....	9	<b>Capteur de pression</b> .....	<b>31</b>
<b>Fonctionnement</b> .....	<b>10</b>	Démontage .....	31
Configuration .....	10	Installation .....	31
Démarrage .....	11	<b>Régulation de pression (interrupteur Marche/Arrêt)</b>	<b>32</b>
Ensemble buse et protège-buse Uni-Tip .....	13	Démontage .....	32
<b>Mise en place du pistolet</b> .....	<b>14</b>	Installation .....	32
Installation du pistolet .....	14	<b>Potentiomètre de pression</b> .....	<b>33</b>
Positionnement du pistolet .....	14	Démontage .....	33
<b>Largeur du trait</b> .....	<b>16</b>	Installation .....	33
Essai de traçage .....	16	<b>Carte de commandes</b> .....	<b>33</b>
Débouchage de la buse .....	16	Démontage .....	33
<b>Nettoyage</b> .....	<b>17</b>	Installation .....	33
<b>Conseils de rinçage</b> .....	<b>20</b>	<b>Schéma des pièces</b> .....	<b>34</b>
<b>Dépannage</b> .....	<b>21</b>	25M233 .....	34
<b>Pompe à piston</b> .....	<b>23</b>	<b>Liste des pièces - 25M233</b> .....	<b>35</b>
Démontage .....	23	<b>Schéma des pièces</b> .....	<b>36</b>
Réparation .....	23	<b>Liste des pièces - 25M233</b> .....	<b>37</b>
Installation .....	24	<b>Vue éclatée et liste de pièces – Carter de pignonnerie</b> .....	<b>38</b>
<b>Carter d'entraînement et bielle</b> .....	<b>25</b>	<b>Pièces du bras du pistolet</b> .....	<b>39</b>
Démontage .....	25	<b>Régulation de pression/Filtre</b> .....	<b>40</b>
Installation .....	25	<b>Liste des pièces de la régulation de pression/Filtre</b>	<b>41</b>
<b>Pignonnerie/induit d'embrayage/collier</b> .....	<b>26</b>	Schéma de câblage de la régulation de pression	<b>42</b>
Démontage pignonnerie/induit d'embrayage/collier	26	Données techniques .....	<b>43</b>
Installation .....	27	Garantie standard d'Airlessco .....	<b>44</b>
Démontage de la bride .....	28		
Montage de la bride .....	28		









# Avertissements

Les avertissements suivants concernent la configuration, l'utilisation, la mise à la terre, la maintenance et la réparation de cet équipement. Le point d'exclamation renvoie à un avertissement général et les symboles de danger font référence à des risques spécifiques aux procédures. Lorsque ces symboles apparaissent dans le texte du présent manuel, ou sur les étiquettes d'avertissement, reportez-vous à ces avertissements. Les symboles de danger et avertissements spécifiques au produit qui ne sont pas mentionnés dans cette section pourront, le cas échéant, apparaître dans le texte du présent manuel.

## **AVERTISSEMENT**

    	<p><b>RISQUES D'INJECTION CUTANÉE</b></p> <p>La pulvérisation haute pression est susceptible d'injecter des produits toxiques dans le corps et de causer des dommages corporels graves. En cas d'injection, <b>consultez immédiatement un médecin en vue d'une intervention chirurgicale.</b></p> <ul style="list-style-type: none"> <li>• Ne pointez pas le pistolet et ne pulvérisez pas sur une personne ou un animal.</li> <li>• Ne placez pas les mains ou une partie quelconque du corps devant la sortie du pulvérisateur. Par exemple, n'essayez jamais d'arrêter une fuite avec une partie du corps.</li> <li>• Utilisez toujours le garde-buse. Ne pulvérisez jamais sans le garde-buse.</li> <li>• Utilisez les buses Graco.</li> <li>• Nettoyez et changez les buses avec la plus grande précaution. Si la buse se bouche pendant la pulvérisation, suivez la <b>Procédure de décompression</b> afin d'arrêter l'appareil et de relâcher la pression avant de retirer la buse pour la nettoyer.</li> <li>• L'équipement reste sous pression après sa mise hors tension. Ne laissez pas l'équipement branché ou sous pression sans surveillance. Suivez la <b>Procédure de décompression</b> lorsque l'équipement n'est pas surveillé ni utilisé, et avant de procéder à l'entretien, au nettoyage ou au démontage de pièces.</li> <li>• Inspectez les flexibles et les pièces pour voir s'ils sont endommagés. Remplacez tous les flexibles ou toutes les pièces endommagé(e)s.</li> <li>• Ce système est capable de produire une pression de 3 300 psi (228 bar). Utilisez les pièces de remplacement ou accessoires Graco qui sont classifiés avec un minimum de 3 300 psi (228 bar).</li> <li>• Verrouillez toujours la gâchette à chaque arrêt de la pulvérisation. Vérifiez si le verrouillage de la gâchette fonctionne correctement.</li> <li>• Vérifiez si tous les branchements sont bien sécurisés avant d'utiliser l'appareil.</li> <li>• Assurez-vous de bien connaître la marche à suivre pour arrêter l'unité et la décompresser rapidement. Assurez-vous de connaître parfaitement toutes les commandes.</li> </ul>
   	<p><b>RISQUE D'INCENDIE ET D'EXPLOSION</b></p> <p>Des vapeurs inflammables sur <b>la zone de travail</b>, telles que les vapeurs de solvant et de peinture, peuvent s'enflammer ou exploser. Le solvant ou la peinture s'écoulant dans l'équipement peut générer des étincelles d'électricité statique. Afin d'empêcher tout risque d'incendie et d'explosion :</p> <ul style="list-style-type: none"> <li>• Utilisez l'équipement uniquement dans des zones bien ventilées.</li> <li>• Ne refaites pas le plein de carburant tant que le moteur tourne ou qu'il est chaud ; coupez d'abord le moteur et laissez-le refroidir. Le carburant est inflammable et peut prendre feu ou exploser s'il coule sur une surface chaude.</li> <li>• Supprimez toutes les sources d'inflammation, telles que les veilleuses, cigarettes, lampes de poche et bâches plastiques (risque d'étincelles d'électricité statique).</li> <li>• Raccordez à la terre tous les équipements de la zone de travail. Consultez <b>les instructions de Mise à la terre.</b></li> <li>• Ne pulvérisez et ne rincez jamais un solvant à haute pression.</li> <li>• Veillez à débarrasser la zone de travail de tout résidu, y compris de tout solvant, chiffon et essence.</li> <li>• Ne branchez et ne débranchez aucun cordon d'alimentation électrique, n'actionnez aucun commutateur marche-arrêt ou de lumière en présence de vapeurs inflammables.</li> <li>• N'utilisez que des flexibles mis à la terre.</li> <li>• Tenez fermement le pistolet contre la paroi d'un seau mis à la terre lors de la pulvérisation dans un seau. N'utilisez pas de doublure de seau à moins qu'elle ne soit antistatique ou conductrice.</li> <li>• <b>Arrêtez immédiatement le fonctionnement</b> en cas d'étincelle d'électricité statique ou en cas de décharge électrique. N'utilisez pas le matériel tant que le problème n'a pas été identifié et résolu.</li> <li>• Gardez un extincteur opérationnel sur la zone de travail.</li> </ul>

# **AVERTISSEMENT**

 	<p><b>RISQUES LIÉS À UNE MAUVAISE UTILISATION DE L'ÉQUIPEMENT</b>  <b>La mauvaise utilisation de l'équipement peut entraîner la mort ou de graves blessures.</b></p> <ul style="list-style-type: none"> <li>• N'utilisez pas l'appareil si vous êtes fatigué ou sous l'influence de médicaments, de drogue ou d'alcool.</li> <li>• Ne dépassez pas la pression de service ou la température maximum spécifiée pour le composant le plus sensible du système. Consultez les <b>données techniques</b> figurant dans les manuels des équipements.</li> <li>• Utilisez des fluides et solvants compatibles avec les pièces de l'équipement en contact avec le produit. Consultez les <b>données techniques</b> figurant dans les manuels des équipements. Lisez les avertissements du fabricant de liquide et de solvant. Pour plus d'informations sur le matériel, demandez la fiche signalétique (SDS) au distributeur ou au revendeur.</li> <li>• Ne quittez pas le site tant que l'équipement est sous tension ou sous pression.</li> <li>• Éteignez tous les équipements et effectuez la <b>Procédure de décompression</b> lorsque ces équipements ne sont pas utilisés.</li> <li>• Vérifiez quotidiennement l'équipement. Réparez ou remplacez immédiatement toutes les pièces usées ou endommagées uniquement par des pièces d'origine du fabricant.</li> <li>• Ne modifiez pas cet équipement. Toute modification apportée à l'appareil peut invalider les autorisations des agences et entraîner des risques de sécurité.</li> <li>• Assurez-vous que l'ensemble de l'équipement est adapté et homologué pour l'environnement dans lequel il est utilisé.</li> <li>• Utilisez l'équipement uniquement aux fins auxquelles il est destiné. Pour plus d'informations, contactez votre distributeur.</li> <li>• Faites passer les flexibles et câbles loin des zones de circulation, des bords coupants, des pièces mobiles et des surfaces chaudes.</li> <li>• Ne tordez pas et ne pliez pas excessivement les flexibles, n'utilisez pas les flexibles pour soulever ou tirer l'équipement.</li> <li>• Éloignez les enfants et animaux de la zone de travail.</li> <li>• Observez l'ensemble des réglementations de sécurité en vigueur.</li> </ul>
	<p><b>RISQUES RELATIFS AUX PIÈCES EN ALUMINIUM SOUS PRESSION</b>  L'utilisation dans l'équipement sous pression de fluides incompatibles avec l'aluminium peut provoquer une grave réaction chimique et entraîner la rupture de l'équipement. Le non-respect de cet avertissement peut entraîner la mort, des blessures graves ou des dégâts matériels.</p> <ul style="list-style-type: none"> <li>• N'utilisez pas de trichloroéthane-1,1,1, de chlorure de méthylène ou d'autres solvants à base d'hydrocarbures halogénés, ni de fluides contenant de tels solvants.</li> <li>• N'utilisez pas d'eau de Javel.</li> <li>• De nombreux autres fluides peuvent contenir des produits chimiques susceptibles de réagir avec l'aluminium. Vérifiez la compatibilité auprès du fournisseur du produit.</li> </ul>
 	<p><b>RISQUES RELATIFS AUX PIÈCES EN MOUVEMENT</b>  Les pièces en mouvement peuvent pincer, couper ou amputer des doigts ou d'autres parties du corps.</p> <ul style="list-style-type: none"> <li>• Tenez-vous à l'écart des pièces en mouvement.</li> <li>• Ne faites pas fonctionner l'équipement si les écrans de protection ou les capots ont été retirés.</li> <li>• Un équipement sous pression peut démarrer de façon intempestive. Avant la vérification, le déplacement ou l'entretien de l'équipement, exécutez la <b>Procédure de décompression</b> et débranchez toutes les sources d'alimentation électrique.</li> </ul>
	<p><b>RISQUES LIÉS AU MONOXYDE DE CARBONE</b>  Les gaz d'échappement contiennent du monoxyde de carbone, gaz toxique incolore et inodore. Respirer du monoxyde de carbone peut entraîner la mort.</p> <ul style="list-style-type: none"> <li>• Ne travaillez jamais dans une zone fermée.</li> </ul>
	<p><b>RISQUES RELATIFS AUX LIQUIDES OU VAPEURS TOXIQUES</b>  Les fluides ou vapeurs toxiques peuvent causer des blessures graves, voire mortelles, en cas de projection dans les yeux ou sur la peau, ou en cas d'inhalation ou d'ingestion.</p> <ul style="list-style-type: none"> <li>• Lisez la SDS pour connaître les risques spécifiques associés aux produits que vous utilisez.</li> <li>• Stockez les fluides dangereux dans des récipients homologués et éliminez-les conformément à la réglementation en vigueur.</li> </ul>
	<p><b>RISQUES DE BRÛLURE</b>  Les surfaces de l'équipement et le liquide chauffé peuvent devenir brûlants quand l'appareil fonctionne. Pour éviter de graves brûlures :</p> <ul style="list-style-type: none"> <li>• Ne touchez pas l'équipement ni le fluide lorsqu'ils sont chauds.</li> </ul>



 **AVERTISSEMENT****ÉQUIPEMENT DE PROTECTION INDIVIDUELLE**





Portez un équipement de protection approprié dans la zone de travail afin d'éviter des blessures graves, y compris des lésions oculaires ou auditives, l'inhalation de vapeurs toxiques et des brûlures. Cet équipement de protection comprend notamment :

- des lunettes protectrices et un casque antibruit ;
- Masques, vêtements et gants de protection recommandés par le fabricant de fluide et de solvant.

**PROPOSITION 65 DE LA CALIFORNIE**

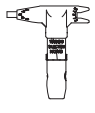
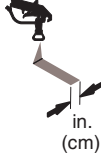
- Les gaz d'échappement de ce produit contiennent un produit chimique connu dans l'État de la Californie comme cause de cancer, de malformations congénitales ou d'autres anomalies de reproduction.
- Ce produit contient un produit chimique connu dans l'État de la Californie comme cause de cancer, de malformations congénitales ou d'autres anomalies de reproduction. Lavez-vous bien les mains après utilisation.

## Sélection d'une buse Uni-Tip

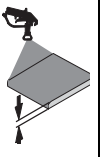
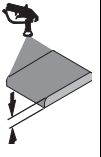
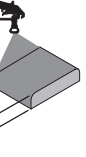
							
69215ST*	2 (5)				✓	✓	
69217ST		4 (10)				✓	
69315ST		6 (15)			✓		
69317ST		6 (15)			✓	✓	
69319ST		6 (15)				✓	
69321ST		6 (15)				✓	
69327ST		6 (15)					✓
69417ST			6-8 (15-20)		✓		
69517ST				10 (25)	✓		
69615ST*				12 (30)	✓		
69617ST				12 (30)		✓	

\* Utilisez un filtre de 100 mesh pour diminuer les bouchages de la buse.

# Identification des composants

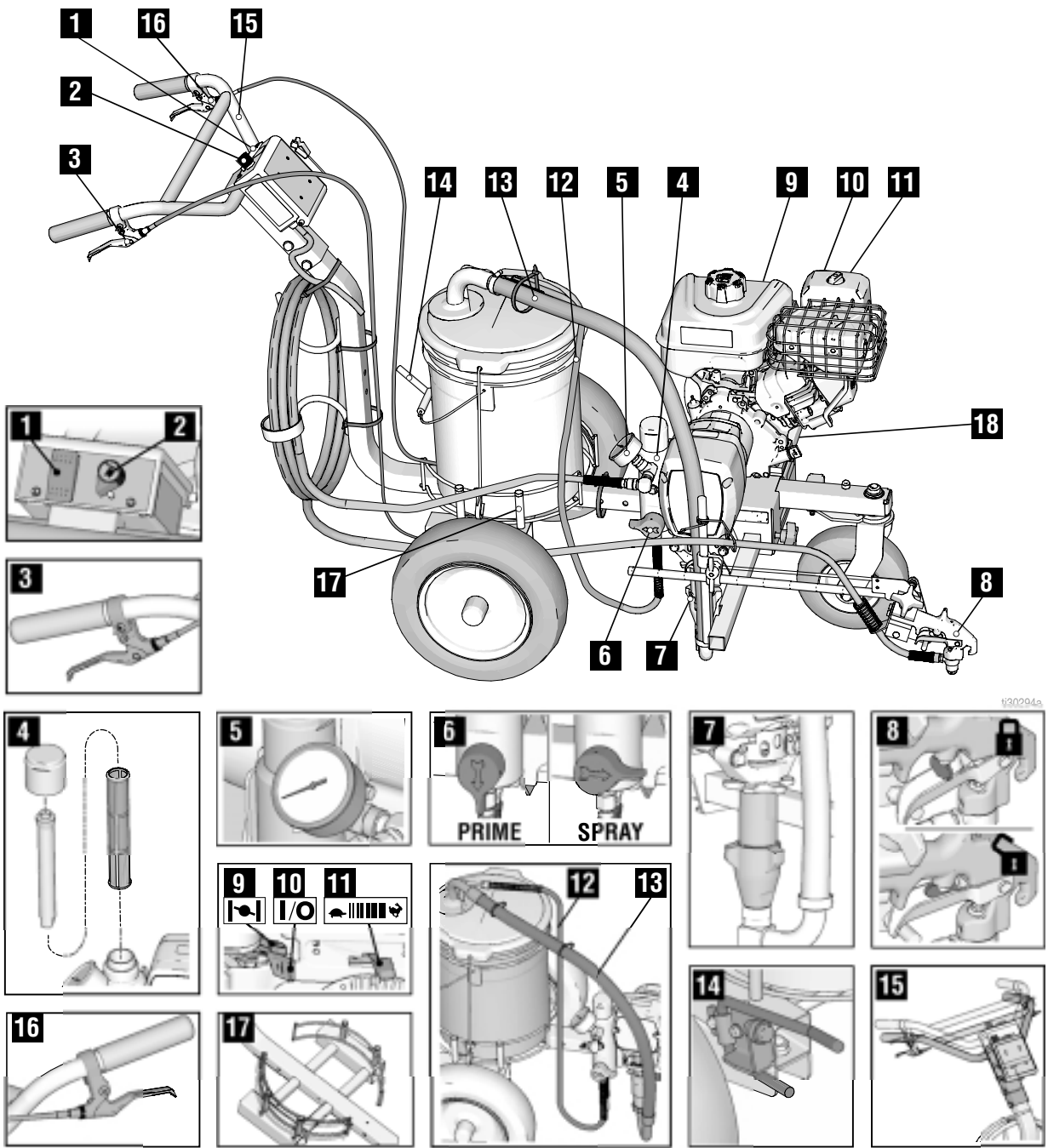

1	Commutateur M/A de la pompe
2	Commande de pression
3	Gâchette du pistolet
4	Filtre
5	Manomètre
6	Vanne d'amorçage
7	Pompe
8	Verrouillage de la gâchette
9	Starter

10	Commutateur MARCHE/ARRÊT du moteur
11	Accélérateur
12	Flexible de vidange
13	Tuyau d'aspiration
14	Frein de parking
15	Guidon réglable
16	Blocage/déblocage roue avant
17	Support de seau réglable

# Procédure de mise à la terre (en cas d'utilisation de produits inflammables uniquement)

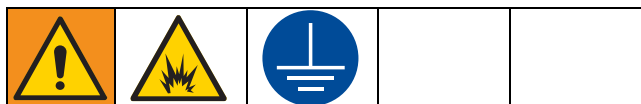

Cet équipement doit être mis à la terre afin de réduire le risque d'étincelle d'électricité statique. Le contact d'une étincelle électrostatique avec des vapeurs peut entraîner un incendie ou une explosion. La mise à la terre offre un câble échappatoire au courant électrique.

1. Positionnez le traceur de sorte qu'aucun pneu ne se trouve sur la chaussée.
2. Le traceur est livré avec un collier de mise à la terre. L'étrier de mise à la terre doit être fixé à l'objet mis à la terre. (Ex. : colonne de métal).

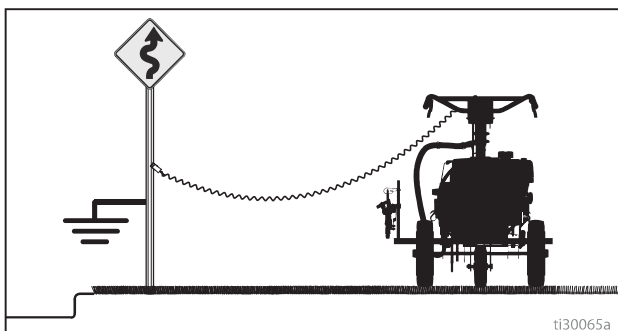

## Procédure de décompression



Suivez la **Procédure de décompression**

à chaque fois que ce symbole apparaît.

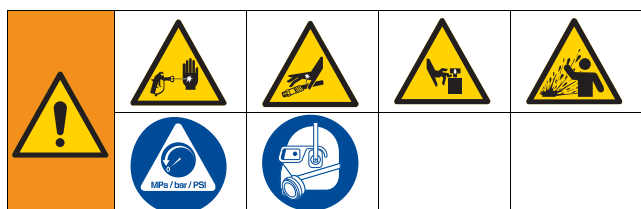

Cet équipement reste sous pression jusqu'à ce que la pression soit libérée manuellement. Pour éviter de sérieuses blessures provoquées par du liquide sous pression, comme des injections sous-cutanées, des projections de liquide ou pièces en mouvement, suivez la **Procédure de décompression** à chaque fois que le pulvérisateur est arrêté et avant le nettoyage ou la vérification du pulvérisateur, et avant que l'équipement ait fait l'objet d'un entretien.

1. Exécutez la **Procédure de mise à la terre** si vous utilisez des produits inflammables.
2. Mettez l'interrupteur de la pompe sur **OFF** (« Arrêt »). Arrêtez le moteur.

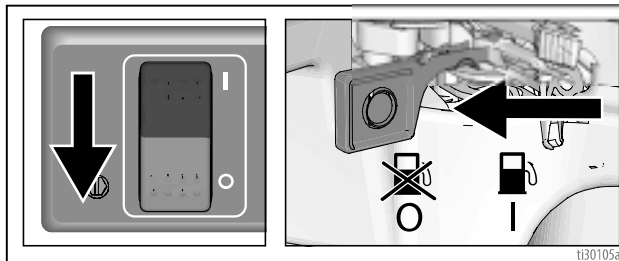

3. Réduisez la pression au plus bas. Actionnez le pistolet pour relâcher la pression.

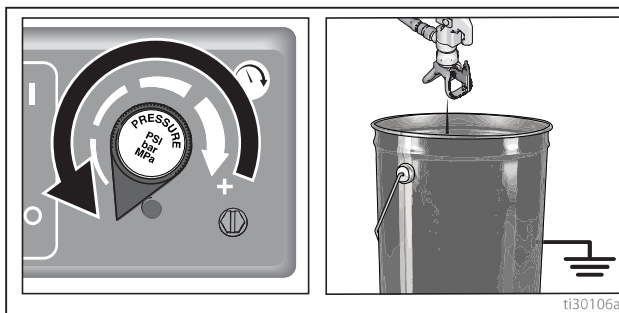

4. Verrouillez le verrou de gâchette. Tournez la vanne d'amorçage vers le bas.

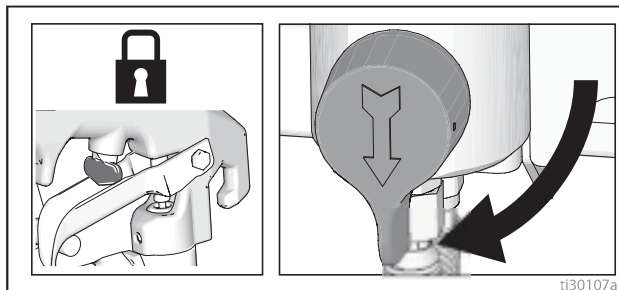

5. Si la buse ou le flexible de pulvérisation semble bouché(e) ou que la pression n'a pas été entièrement relâchée :
  - a. Desserrez **TRÈS LENTEMENT** l'écrou de retenue du garde-buse ou le raccord de l'extrémité du flexible pour libérer progressivement la pression.
  - b. Desserrez complètement l'écrou ou le raccord.
  - c. Déboucher le flexible ou la buse.

# Maintenance

**QUOTIDIENNEMENT** : Contrôlez l'état d'usure du flexible et la présence ou non de dommages sur celui-ci.

**QUOTIDIENNEMENT** : Vérifiez le bon fonctionnement de la sécurité du pistolet.

**QUOTIDIENNEMENT** : Vérifiez le bon fonctionnement de la vanne de vidange de pression.

**QUOTIDIENNEMENT** : Vérifiez et remplissez le réservoir de carburant.

**QUOTIDIENNEMENT** : Contrôlez le niveau du produit TSO dans l'écrou du presse-étoupe de la pompe à piston. Remplissez l'écrou si cela est nécessaire. Il est indispensable de maintenir le niveau de TSO dans l'écrou afin d'éviter tout dépôt de fluide sur la tige de piston ainsi que l'usure prématurée des joints et la corrosion de la pompe.

## Planification de la maintenance du moteur

**5 HEURES AVANT** : Changez l'huile

### TOUTES LES 8 HEURES OU QUOTIDIENNEMENT :

- Contrôlez le niveau d'huile du moteur.
- Nettoyez la zone autour du silencieux et des commandes.
- Nettoyez la grille d'admission de l'air.

### TOUTES LES 25 HEURES OU ANNUELLEMENT :

- Nettoyez le filtre à air.
- Nettoyez le pré-filtre.

### TOUTES LES 50 HEURES OU ANNUELLEMENT :

- Changez l'huile moteur.
- Effectuez l'entretien du système d'échappement.

**TOUTES LES 100 HEURES** : Changez l'huile du réducteur à engrenages (le cas échéant).

## CHAQUE ANNÉE :

- Remplacez la bougie.
- Remplacez le filtre à air.
- Remplacez le pré-filtre.
- Effectuez l'entretien de la pompe.
- Effectuez l'entretien du système de refroidissement.
- Vérifiez le jeu des vannes.

**BOUGIE D'ALLUMAGE** : Utilisez uniquement une bougie d'allumage Briggs & Stratton 491055S ou Champion RC12YC. Espacez les bougies de 0,762 mm (0,030 po.) Utilisez une clé à bougie pour enlever ou replacer la bougie.

## Alignement de la roue avant :

Alignez la roue avant comme suit :

1. Desserrez la vis d'assemblage (114).

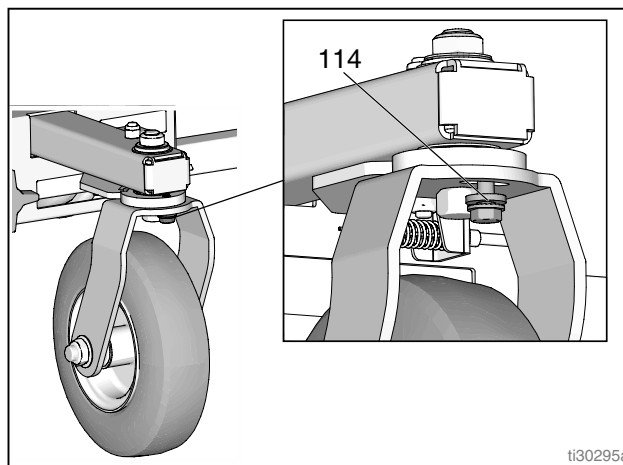

2. Positionnez la roue avant à gauche ou à droite, selon le cas, pour la mettre dans l'axe.
3. Resserrez la vis d'assemblage. Pousser le traceur et le laisser rouler sans le tenir.

**REMARQUE** : Si le traceur va tout droit ou tourne à gauche ou à droite, répétez les étapes 1 et 2 jusqu'à ce qu'il soit droit.

# Fonctionnement

## Configuration



L'équipement doit être mis à la terre afin de réduire le risque d'étincelle électrostatique. Le contact d'une étincelle électrostatique avec des vapeurs peut entraîner un incendie ou une explosion. La mise à la terre offre un câble échappatoire au courant électrique.

1. Reliez le traceur à la terre à l'aide d'un collier de mise à la terre.

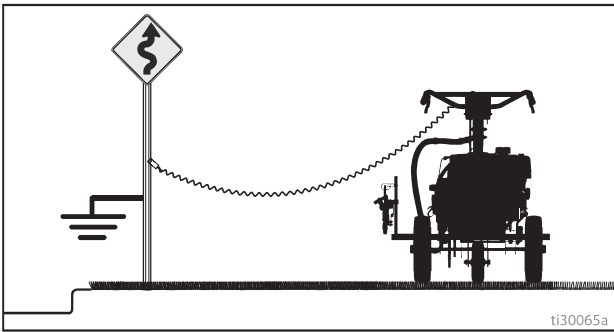

2. Remplissez l'écrou du presse-étoupe de TSO.

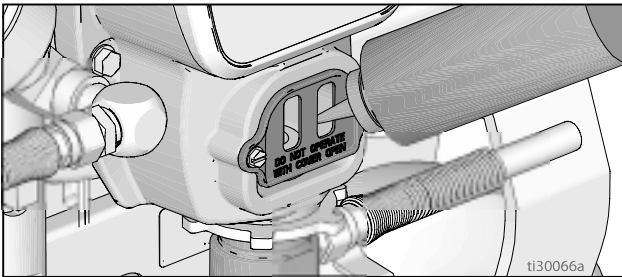

3. Contrôlez le niveau d'huile du moteur. Consultez les manuels des moteurs Briggs & Stratton.

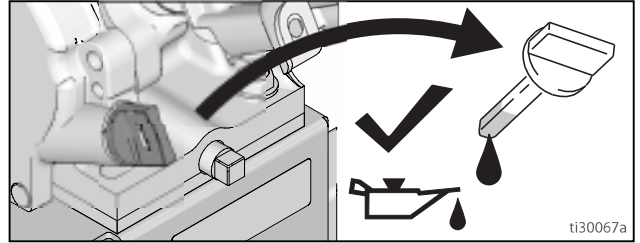

4. Remplissez le réservoir de carburant. Consultez les manuels des moteurs Briggs & Stratton. Vérifiez que les pneus sont gonflés à la pression recommandée.

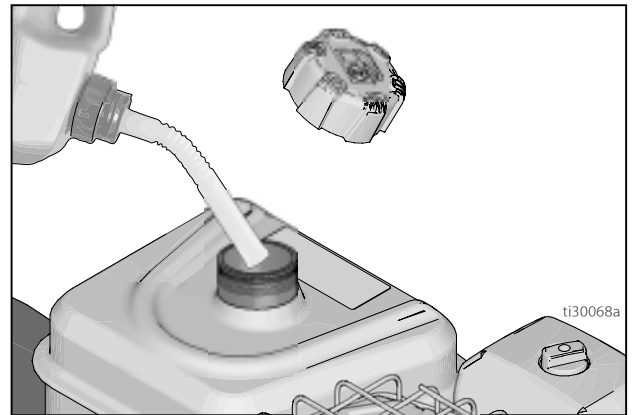

## Démarrage

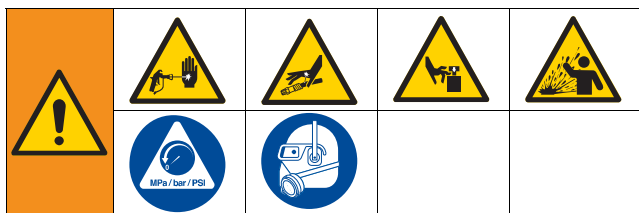

1. Exécutez la Procédure de décompression. Voir **Procédure de mise à la terre (en cas d'utilisation de produits inflammables uniquement)**, page 8.
2. Placez l'ensemble du tuyau plongeur dans un seau métallique relié à la terre partiellement rempli de fluide de rinçage. Attachez le câble de mise à la terre sur le seau et à une vraie prise de terre. Rincez à l'eau pour éliminer la peinture à base aqueuse et au white-spirit pour éliminer la peinture à l'huile et l'huile d'entreposage.

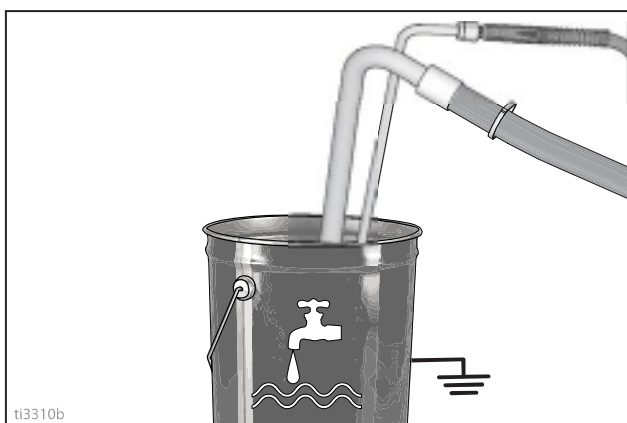

3. Tournez la vanne d'amorçage vers le bas.

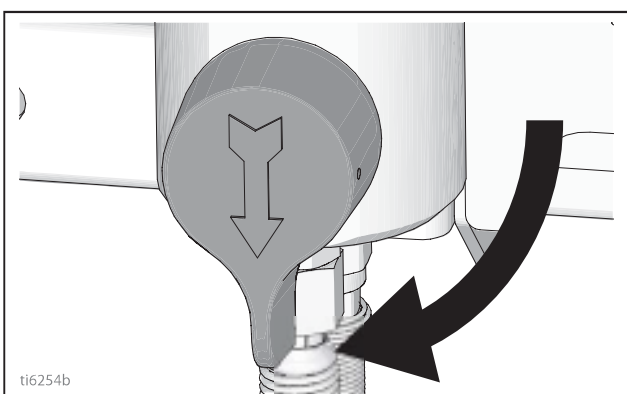

4. Tournez le bouton de régulation de la pression dans le sens anti-horaire jusqu'à la pression minimum.

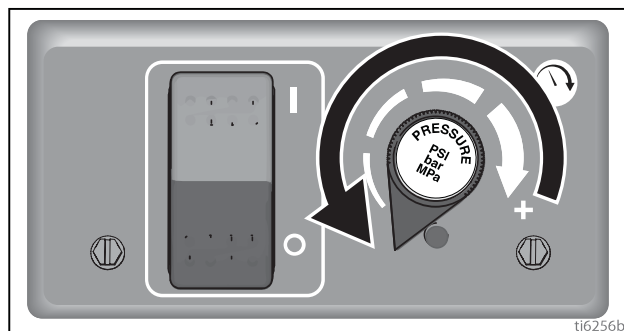

5. Mettez le commutateur de la pompe sur OFF (« Arrêt »).

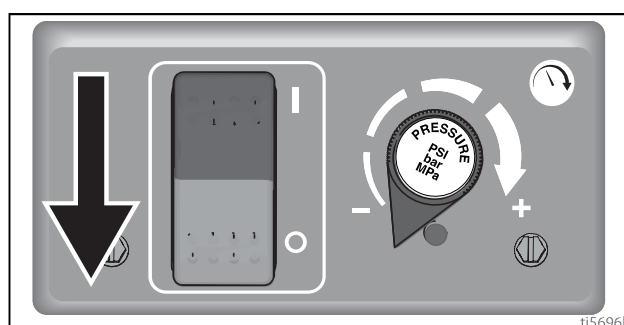

6. Démarrez le moteur.
  - a. Mettez la vanne de carburant sur ouvert.

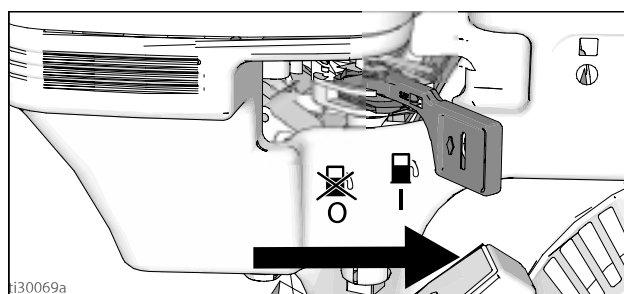

- b. Mettez le volet du starter sur fermé.

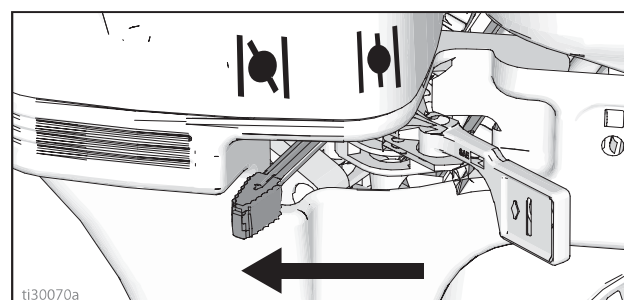



c. Réglez l'accélérateur sur rapide.

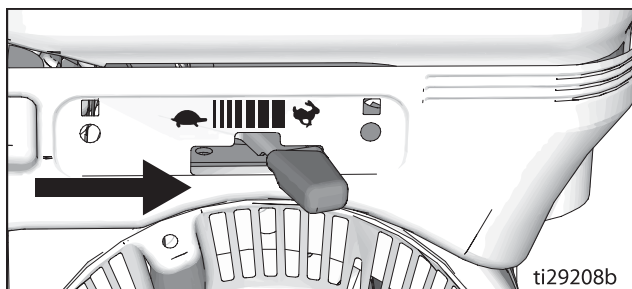

ti29208b

d. Tirez sur le cordon du démarreur.

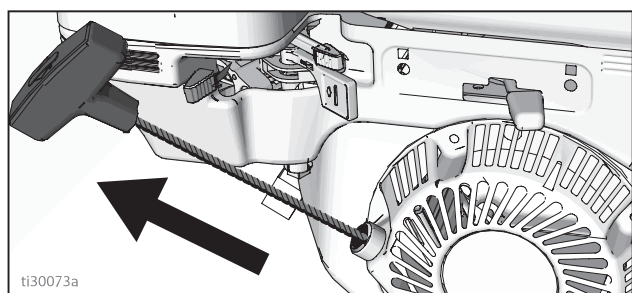

ti30073a

e. Dès que le moteur tourne, ouvrez le volet du starter.

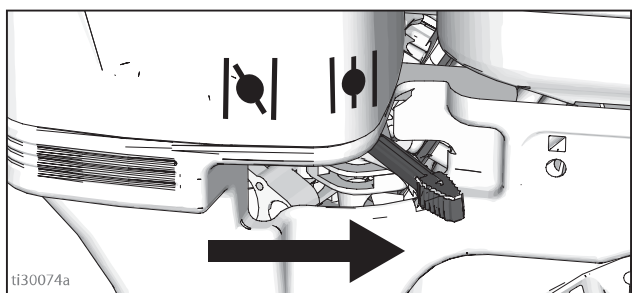

ti30074a

f. Réglez l'accélérateur sur lent.

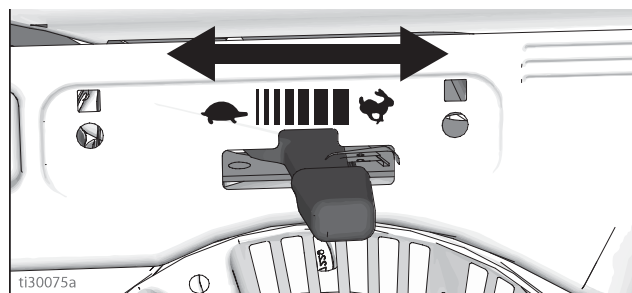

ti30075a

**AVIS**

Ne faites pas fonctionner la pompe sans produit.  
Cela pourrait endommager les joints.

7. Mettez l'interrupteur de la pompe sur ON (MARCHE). Augmenter suffisamment la pression pour démarrer la pompe. Laissez le fluide circuler pendant 15 secondes.

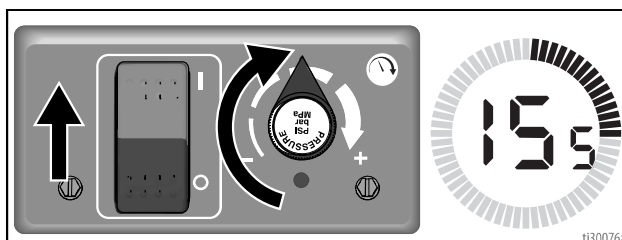

ti30076a

8. Réduisez la pression et fermez la vanne d'amorçage. Déverrouillez la gâchette du pistolet.

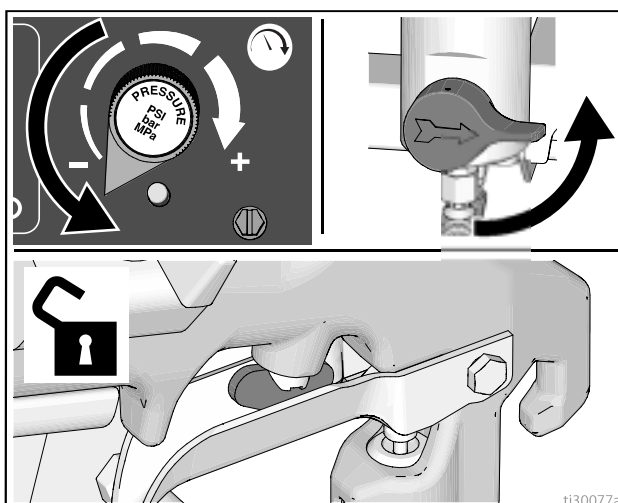

ti30077a

9. Appuyez le pistolet contre un seau de rinçage métallique mis à la terre. Actionnez le pistolet et augmentez lentement la pression du produit jusqu'à ce que la pompe tourne en douceur.

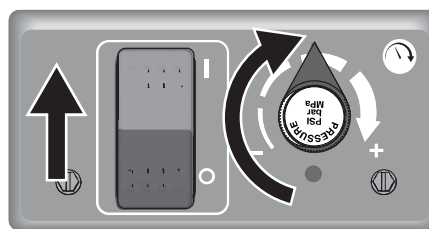
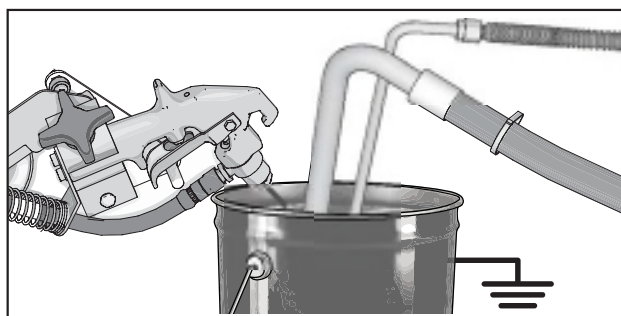

ti30079a

Contrôlez l'étanchéité des raccords. Ne colmatez pas une fuite avec la main ou un chiffon ! En cas de fuite, arrêtez le traceur immédiatement. Exécutez **Procédure de mise à la terre (en cas d'utilisation de produits inflammables uniquement)**, page 8. Resserrez les raccords non étanches. Répétez les étapes de **Démarrage 1 à 7**. S'il n'y a aucune fuite, continuez à actionner le pistolet jusqu'à ce que le système soit totalement rincé. Passez à l'étape 8.

10. Mettez le tuyau de succion dans un seau de peinture.

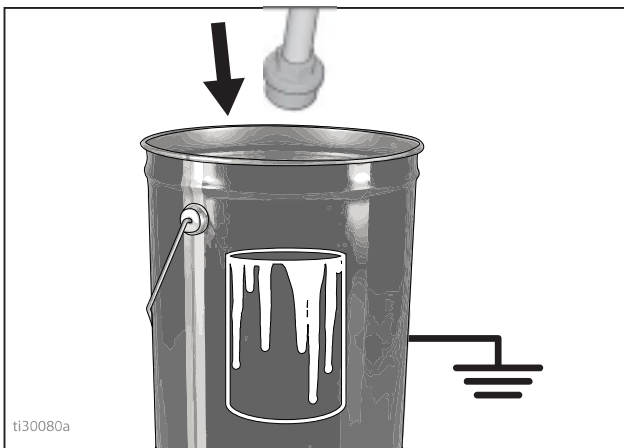

11. Actionnez à nouveau le pistolet en dirigeant le jet dans le seau de rinçage jusqu'à ce que la peinture s'écoule. Assemblez la buse Uni-Tip et le protège-buse Uni-Tip.

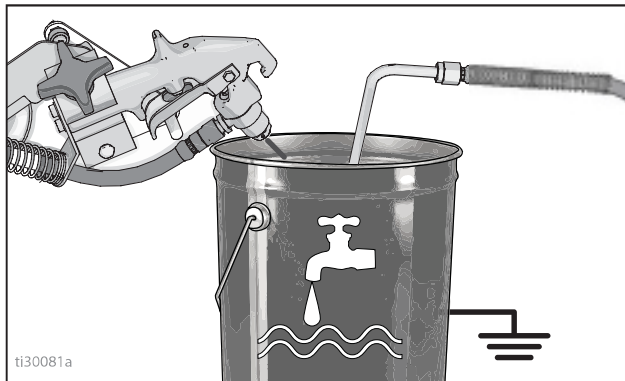

## Ensemble buse et protège-buse Uni-Tip



Pour éviter de graves blessures, comme des injections sous-cutanées, ne mettez pas la main devant la buse de pulvérisation lors de l'installation ou du retrait de la buse de pulvérisation et du protège-buse.

Afin de prévenir les fuites de la buse de pulvérisation, assurez-vous que la buse de pulvérisation et le protège-buse sont installés correctement.

1. Exécutez la **Procédure de décompression**, page 8.
2. Verrouillez la gâchette. Insérez le siège et le joint Uni-Tip. Insérez la buse uni-Tip.

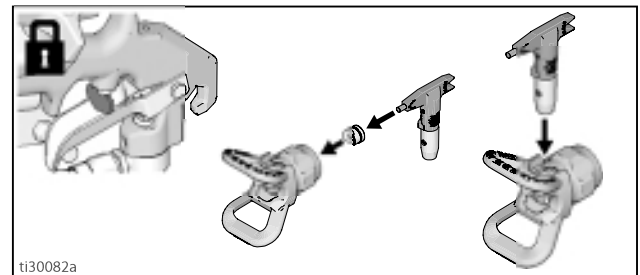

3. Vissez l'ensemble sur le pistolet. Serrez à la main.

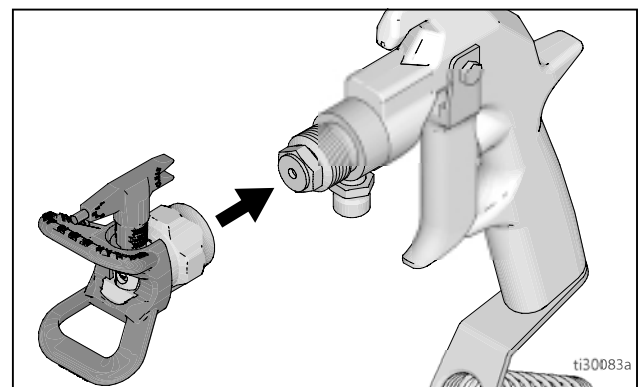

## Mise en place du pistolet

### Installation du pistolet

1. Insérez le pistolet dans le porte-pistolet tout en maintenant la protection de tuyau contre le support d'assemblage du porte-pistolet. Serrez le pistolet dans le collier.

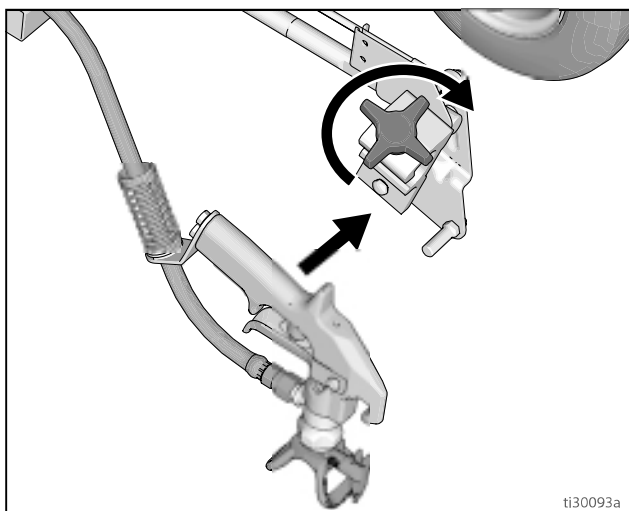

### Positionnement du pistolet

2. Positionner le pistolet dans le sens haut/bas et avant/arrière.

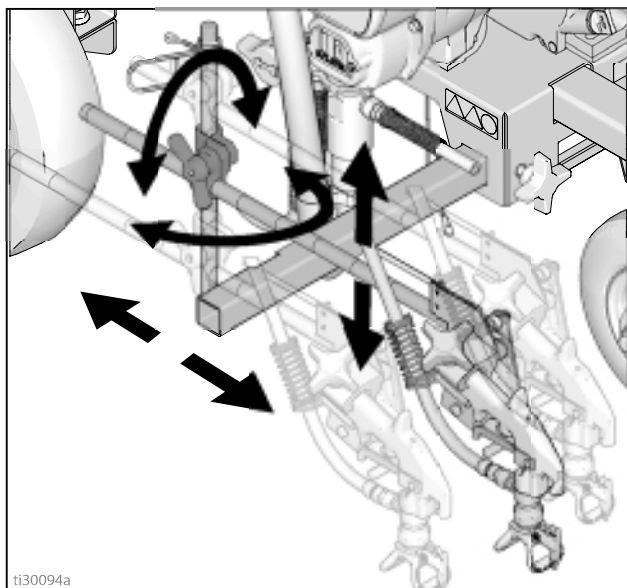

3. Placez le pistolet à gauche/droite.

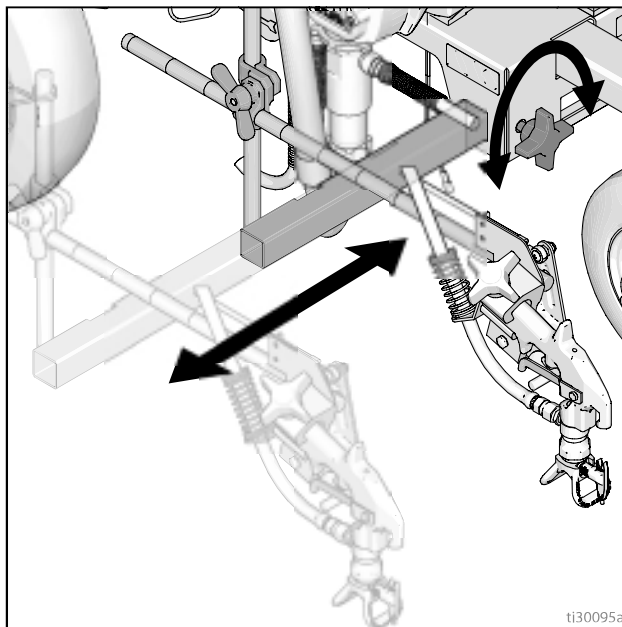

- a. **Pistolet à droite** : Placez le pistolet et ses accessoires du côté droit.

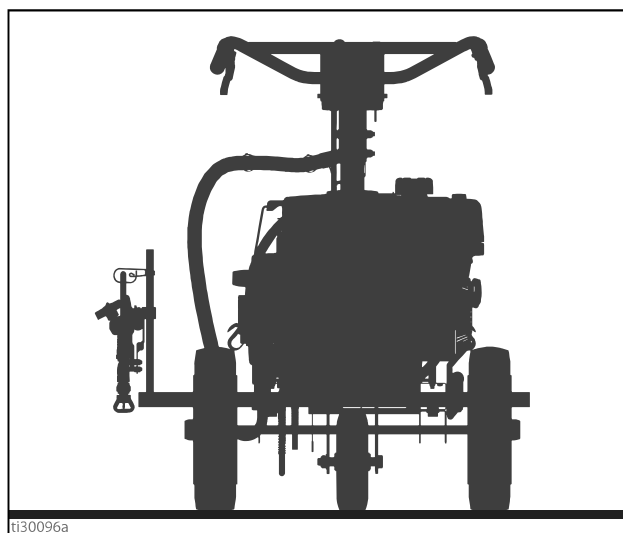

- b. **Pistolet à gauche** : Placez le pistolet et ses accessoires du côté gauche.

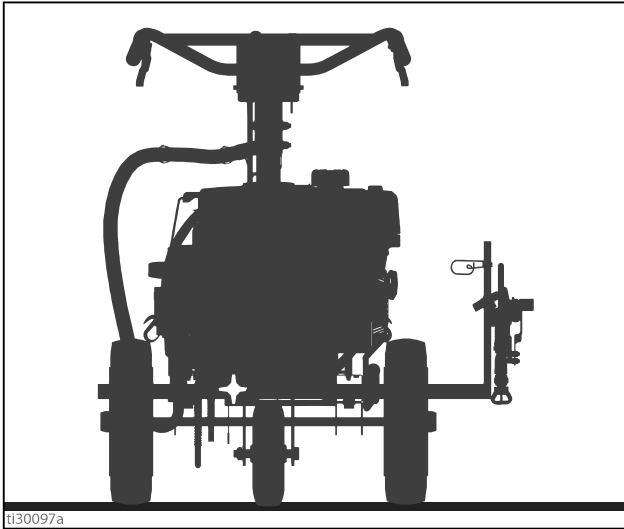

4. Pour une **position inclinée**, positionnez le pistolet à 45°.

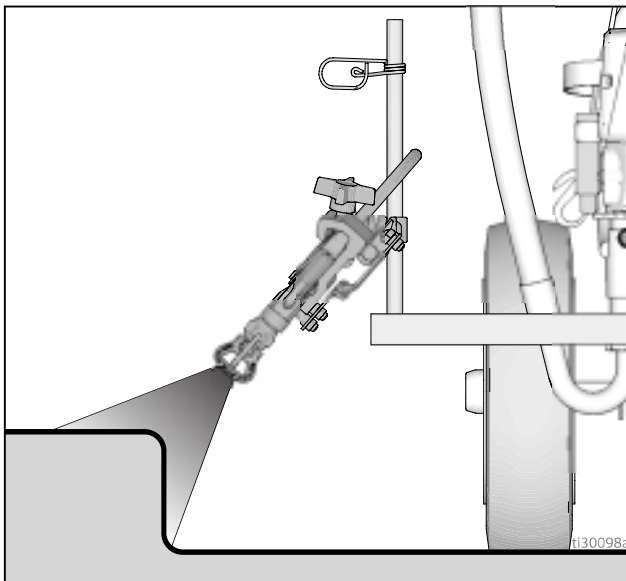

5. Pour une pulvérisation **en arc**, placez le pistolet à l'arrière du traceur. La position arrière permet d'améliorer la qualité des arcs.

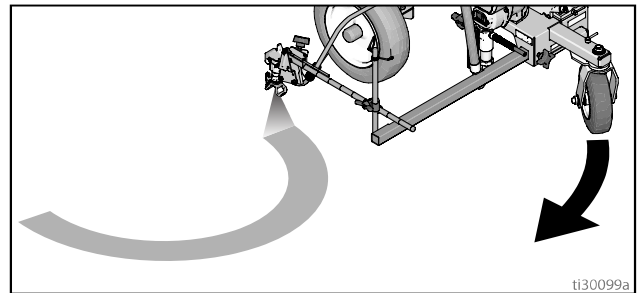

**REMARQUE** : vérifiez que le pistolet peut toujours être enclenché **et** que le verrouillage de la gâchette peut toujours être actionné après l'installation. Effectuez des ajustements, si nécessaire.

## Largeur du trait

1. Régler le pistolet dans le sens vertical pour modifier la largeur du trait.

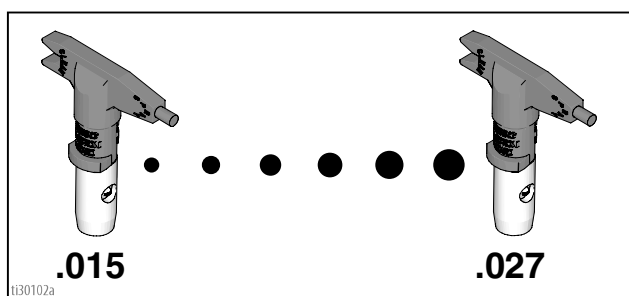
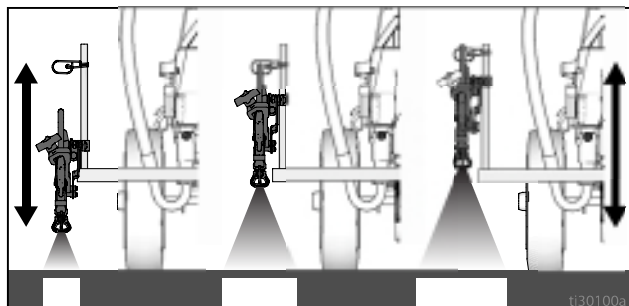

## Essai de traçage

1. Déverrouillez la gâchette.

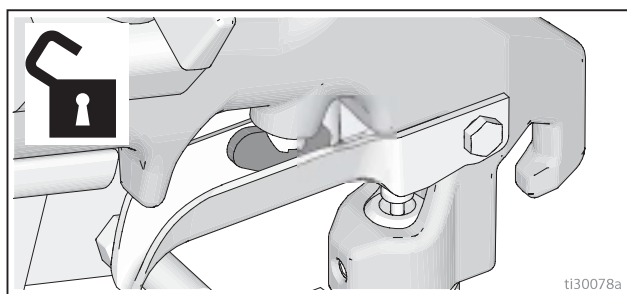

2. Actionner le pistolet et faire un essai de pulvérisation. Ajuster la pression lentement pour supprimer les bords trop chargés. Utilisez une buse de plus petit diamètre si le réglage de la pression ne permet pas de supprimer les bords trop chargés.

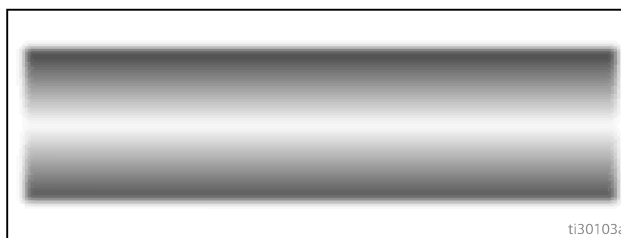

## Débouchage de la buse



1. Relâcher la gâchette. Verrouillez la gâchette du pistolet. Faites pivoter la buse Uni-Tip. Déverrouillez la gâchette et actionnez le pistolet pour déboucher la buse.

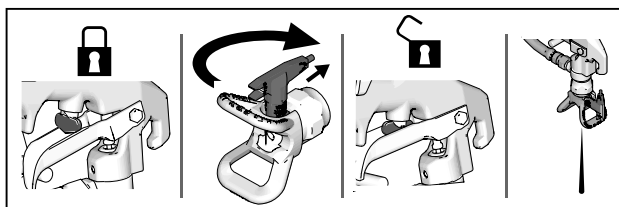

2. Verrouillez la gâchette du pistolet, remettez la buse Uni-Tip en position initiale, déverrouillez la gâchette et continuez la pulvérisation.

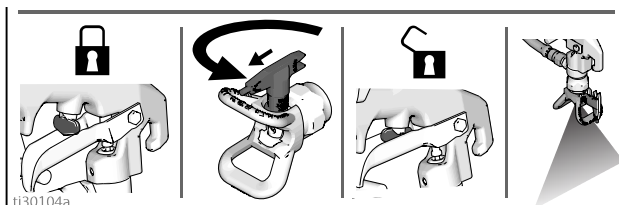

# Nettoyage

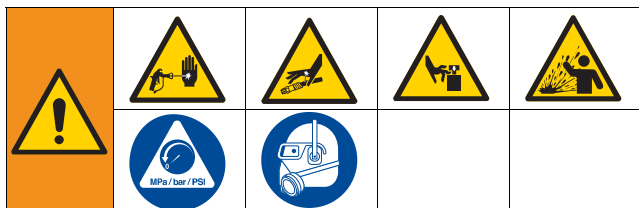

1. Exécutez la Procédure de décompression. Voir **Procédure de mise à la terre (en cas d'utilisation de produits inflammables uniquement)**, page 8.
2. Retirez la protection Uni-Tip et la buse Uni-Tip.

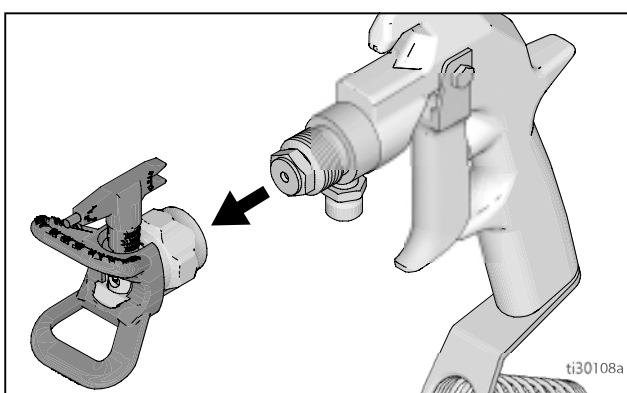

3. Dévissez le chapeau et retirez le filtre. Remontez sans le filtre. Nettoyez le filtre.

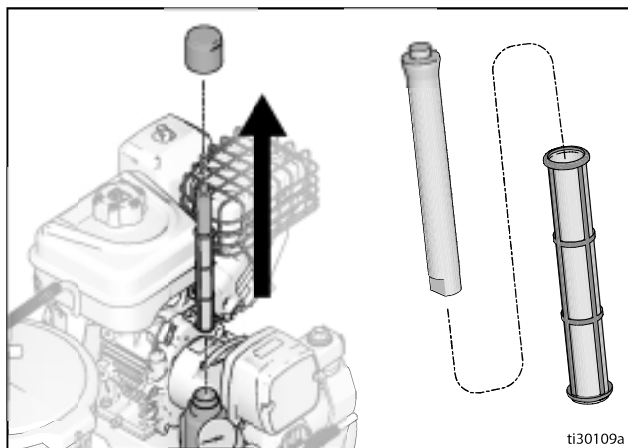

4. Nettoyez le filtre, la protection et la buse Uni-Tip avec un produit de rinçage. Voir **Conseils de rinçage**, page 20. Ne perdez pas le siège.

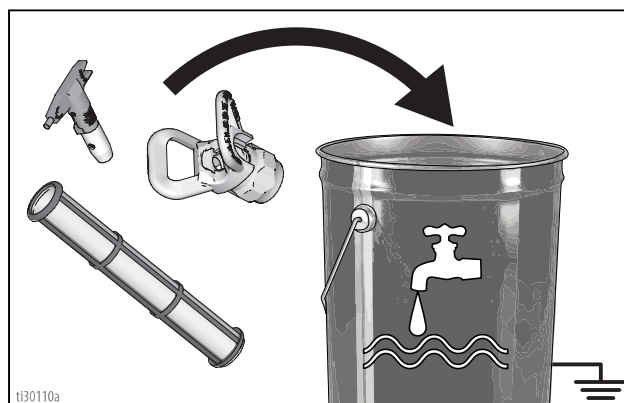

5. Enlevez l'ensemble tuyau siphon de la peinture et plongez-le dans le produit de rinçage. Utilisez de l'eau ou du fluidifiant pour pompe pour une peinture à base aqueuse et du white-spirit pour une peinture à l'huile.

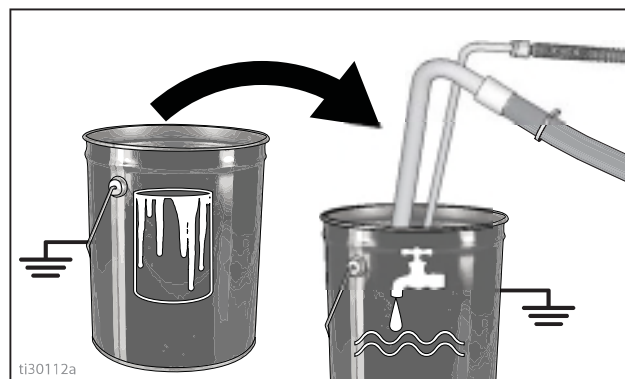

6. Allumez le moteur en démarrez-le. Mettez l'interrupteur de la pompe sur **ON (« Marche »)**.

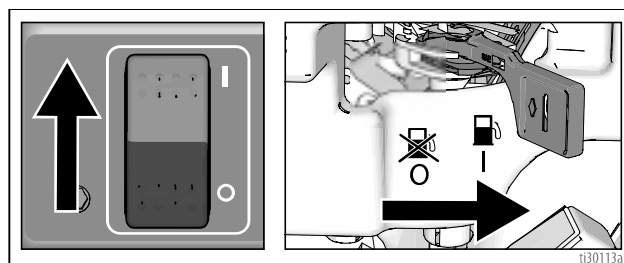

7. Fermez la vanne d'amorçage.

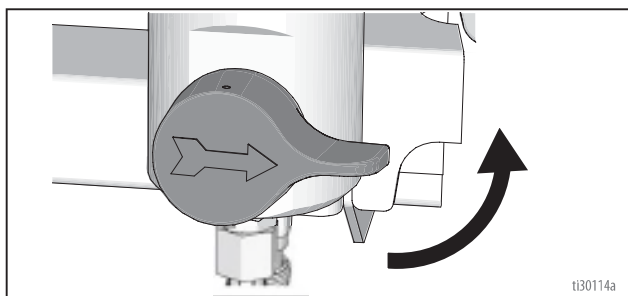

8. Tenez le pistolet contre le seau de peinture. Déverrouillez la gâchette du pistolet.

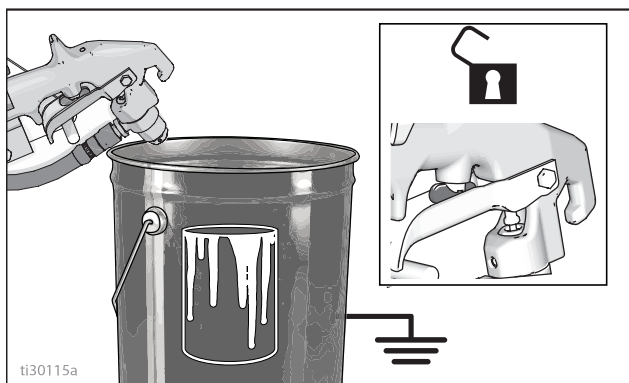

9. Augmentez progressivement la pression jusqu'à ce que le moteur commence à entraîner la pompe. Actionnez le pistolet jusqu'à ce que le produit de rinçage s'écoule.

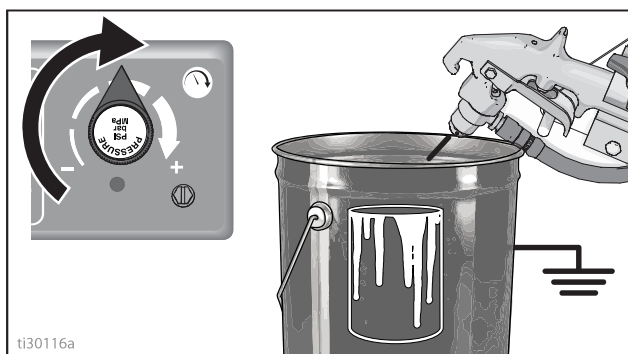

10. Appuyez à nouveau le pistolet contre le seau, actionnez le pistolet pour rincer soigneusement le pulvérisateur. Relâchez la gâchette et verrouillez-la.

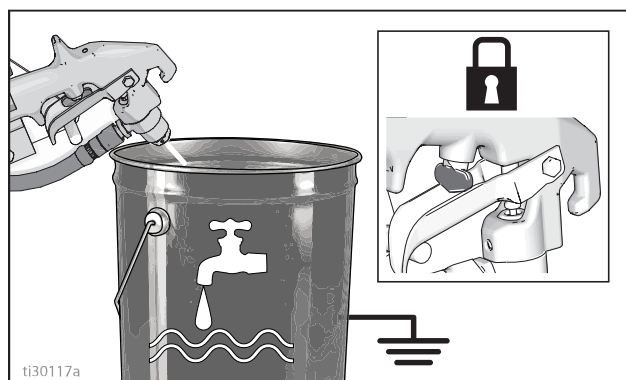

11. Ouvrez la vanne d'amorçage et faites circuler le produit de rinçage pendant 20 secondes pour nettoyer le tuyau de vidange.

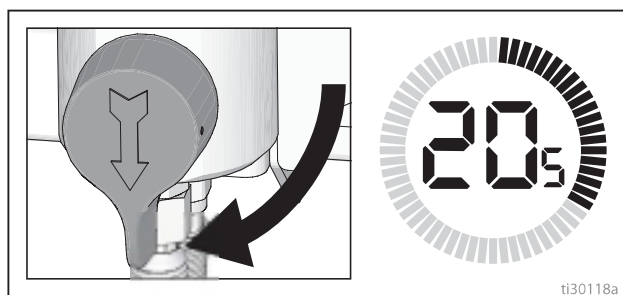



**AVIS**

Ne faites pas fonctionner la pompe sans produit. Cela pourrait endommager les joints.

12. Relevez le tuyau d'aspiration au-dessus du niveau de produit de rinçage et faites fonctionner le traceur pendant 15 à 30 secondes pour vidanger le produit.

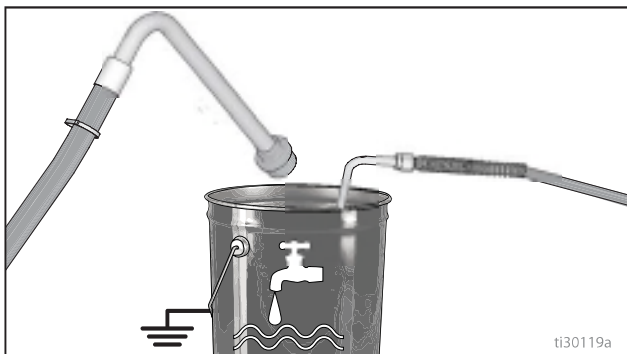

13. **ARRÊTEZ la pompe. Arrêtez le moteur.**

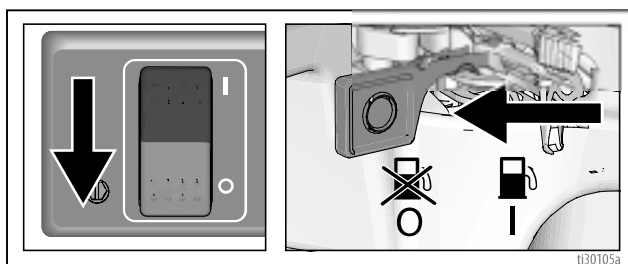
**AVIS**

En cas de rinçage à l'eau, ne laissez d'eau à l'intérieur du pulvérisateur pendant une longue période. Rincez à nouveau avec du produit d'entretien pour pompe et laissez ce produit protecteur dans le pulvérisateur pour empêcher le gel ou la corrosion et ainsi augmenter la durée de vie.

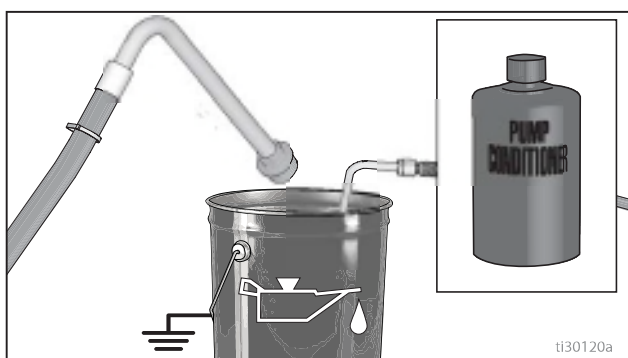

14. Fermez la vanne d'amorçage. Actionnez le pistolet au-dessus du seau de rinçage pour purger le produit du flexible. Ouvrez la vanne de rinçage.

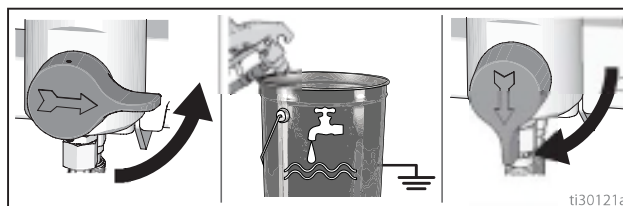

15. Remonter le filtre dans la cloche. Veiller à ce que le tube médian en plastique soit bien serré.

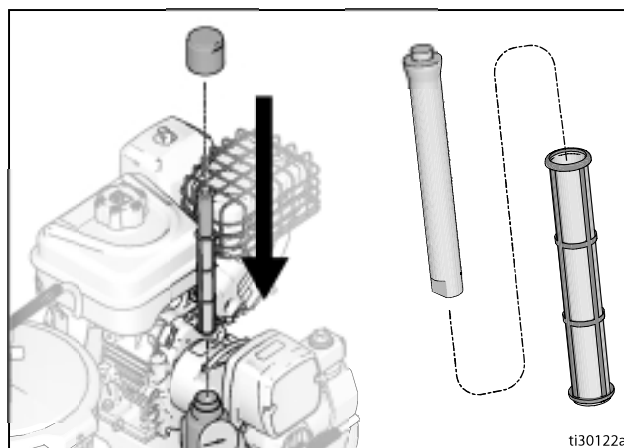

16. Nettoyez la buse et la protection Uni-Tip, ainsi que le joint, avec un pinceau souple pour empêcher tout dysfonctionnement dû à des dépôts de produit séché. Assemblez les pièces et fixez-les sur le pistolet sans les bloquer.

17. Essuyez le traceur, le flexible et le pistolet avec un chiffon imbibé d'eau ou de white spirit.

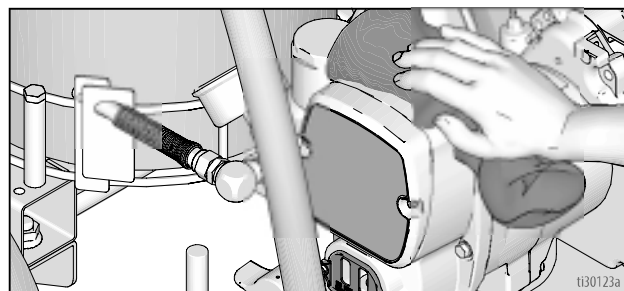

## Conseils de rinçage

Si vous vous apprêtez à :	Rincer avec :	Amorcer avec :	Nettoyer avec :	Entreposer avec :
Pulvériser avec un nouveau pulvérisateur ou un pulvérisateur ayant été entreposé	Solvant compatible, comme de l'eau ou du white-spirit	Une peinture compatible, comme une peinture à base aqueuse ou à l'huile	Solvant compatible, comme de l'eau ou du white-spirit	White-spirit
Pulvériser de la peinture à base aqueuse	De l'eau chaude savonneuse, puis de l'eau claire	De la peinture à base aqueuse	De l'eau chaude savonneuse, puis de l'eau claire	White-spirit
Pulvériser de la peinture à l'huile	White-spirit	Peinture à l'huile	White-spirit	White-spirit
Passer de la peinture à base aqueuse à la peinture à l'huile	De l'eau chaude savonneuse, puis de l'eau claire	White-spirit	White-spirit	White-spirit
Passer de la peinture à l'huile à une peinture à base aqueuse.	White-Spirit, eau savonneuse puis eau claire.	De la peinture à base aqueuse	De l'eau chaude savonneuse, puis de l'eau claire	White-spirit
Changer de couleur avec une même base	Solvant compatible, comme de l'eau ou du white-spirit			

# Dépannage

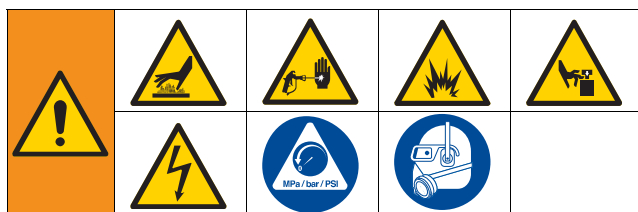

Problème	Cause	Solution
Le moteur ne veut pas démarrer.	Il n'y a pas suffisamment d'essence.	Refaites le plein d'essence. Manuel d'utilisation Briggs & Stratton.
	Le niveau d'huile est bas.	Contrôlez le niveau d'huile. Faites l'appoint d'huile si nécessaire. Manuel d'utilisation Briggs & Stratton.
	La bougie est débranchée ou endommagée.	Rebranchez le câble d'allumage ou remplacez la bougie.
	Le moteur est froid.	Tirez le cordon du démarreur
	Le robinet d'arrêt du carburant ou commutateur d'arrêt du moteur est en position OFF.	Mettez le levier en position ON.
	De l'huile suinte dans la chambre de combustion.	Retirez la bougie. Tirez 3 ou 4 fois le cordon du démarreur. Nettoyez ou remplacez la bougie. Démarrez le moteur. Tenir le pulvérisateur droit pour éviter que l'huile ne suinte.
Le moteur fonctionne, mais pas le bas de pompe.	Bouton de la pompe sur ARRÊT	Mettre la pompe en MARCHE.
	Pression réglée trop basse	Tournez le bouton de réglage de la pression en sens horaire pour augmenter la pression.
	Le filtre produit est encrassé.	Nettoyez le filtre
	La buse ou son filtre est bouché.	Nettoyez la buse ou son filtre (reportez-vous au manuel du pistolet).
	La tige de piston de la pompe à piston est collée par la peinture sèche.	Réparez la pompe (reportez-vous au manuel de la pompe).
	La tige de connexion est usée ou endommagée.	Consultez le manuel des pièces.
	Le carter d'entraînement est usé ou endommagé.	Consultez le manuel des pièces.
	L'inducteur de l'embrayage n'est pas sous tension.	Consultez le manuel des pièces. Voir Réparation de la régulation de pression. Page 31. Voir le schéma de câblage. Pages 40 et 42. Après avoir mis l'interrupteur la pompe sur MARCHE et réglé la pression au MAXIMUM, vérifiez à l'aide d'un testeur la présence de courant entre les points de contrôle d'embrayage sur la carte de commande. Déconnectez les fils de l'embrayage sur la carte de commande et mesurez la résistance sur la bobine. À 21 °C (70 °F), la résistance doit être entre 1,2+0,2 ohms ; sinon, remplacez le carter de pignonnerie. Faites contrôler la commande de pression par un revendeur agréé.
	L'embrayage est usé, endommagé ou mal positionné.	Ajustez ou remplacez l'embrayage. Page 26.
L'ensemble de transmission est usé ou endommagé.	Réparez ou remplacez le pignon. Page 26.	

Problème	Cause	Solution
Le débit de la pompe est faible.	La crépine est obstruée.	Nettoyez la crépine. Reportez-vous au manuel de la pompe.
	La bille de la vanne de piston ne joint pas sur le siège.	Intervenez sur la bille du piston. Reportez-vous au manuel de la pompe.
	Les joints de piston sont usés ou endommagés	Remplacer les joints. Reportez-vous au manuel de la pompe.
	Le joint torique de la pompe est usé ou endommagé	Remplacez le joint torique. Reportez-vous au manuel de la pompe.
	La bille de la vanne d'admission ne joint pas correctement.	Nettoyez la vanne d'admission. Reportez-vous au manuel de la pompe. Consultez le manuel d'utilisation.
	La bille de la vanne d'admission est couverte de produit	Nettoyez la vanne d'admission. Consultez le manuel d'utilisation.
	Le régime du moteur est trop faible	Augmentez la pression. Consultez le manuel d'utilisation.
	L'embrayage est usé ou endommagé	Ajustez ou remplacez l'embrayage. Page 26.
	La pression est trop basse	Augmentez la pression. Consultez le manuel d'utilisation.
	Le filtre à liquide, le filtre de buse ou la buse est bouché(e) ou encrassé(e).	Nettoyez le filtre. Consultez le manuel d'utilisation.
	Il y a une forte chute de pression dans le flexible à cause de produits épais.	Utilisez un flexible de plus gros diamètre et/ou réduisez la longueur hors tout du flexible. L'utilisation d'un flexible de 6,3 mm (1/4 po.) de plus de 30 m (100 pi.) réduit considérablement les performances du pulvérisateur. Utilisez un flexible de 9,5 mm (3/8 po.) pour optimiser les performances (15 m/50 pi. minimum).
Fuite de peinture excessive pénétrant dans l'écrou du joint du presse-étoupe	L'écrou de presse-étoupe est desserré	Retirez l'entretoise de l'écrou du presse-étoupe. Serrez l'écrou de joint du presse-étoupe juste assez pour arrêter la fuite.
	Les joints de presse-étoupe sont usés ou endommagés	Remplacer les joints. Reportez-vous au manuel de la pompe.
	La tige du bas de pompe est usée ou endommagée	Remplacez la tige. Reportez-vous au manuel de la pompe.
Le pistolet crachote.	Il y a de l'air dans la pompe ou le flexible.	Contrôlez et serrez tous les raccords produit. Réamorcer la pompe. Consultez le manuel d'utilisation.
	La buse est partiellement bouchée.	Débouchez la buse. Consultez le manuel du pistolet.
	Le niveau de fluide est bas ou il n'y a plus de fluide	Refaites le plein de produit. Amorcez la pompe. Consultez le manuel d'utilisation. Contrôlez régulièrement l'alimentation produit pour empêcher la pompe de tourner à vide.
La pompe est difficile à amorcer.	Il y a de l'air dans la pompe ou le flexible.	Contrôlez et serrez tous les raccords produit. Réduisez le régime du moteur et faites tourner la pompe le plus lentement possible lors de l'amorçage.
	La vanne d'admission fuit	Nettoyez la vanne d'admission. Assurez-vous que le siège de la bille n'est pas entaillé ou usé et que la bille joint bien sur le siège. Remontez la vanne.
	Les joints de la pompe sont usés	Remplacez les joints de la pompe. Reportez-vous au manuel de la pompe.
	La peinture est trop épaisse	Diluez la peinture selon les conseils du fournisseur.
	La vitesse du moteur est trop élevée.	Réduisez le régime avant d'amorcer la pompe. Consultez le manuel d'utilisation.
L'embrayage couine à chaque embrayage.	À l'état neuf, les surfaces de l'embrayage ne sont pas bien ajustées l'une à l'autre et peuvent faire du bruit.	Les surfaces de l'embrayage doivent se faire l'une à l'autre. Le bruit disparaîtra au bout d'une journée de service.
Le moteur tourne à haut régime à vide	Mauvais réglage des gaz	Réglez le régime moteur maximal à vide sur 3 400 tr/min.
	Limiteur de régime usé	Remplacez ou réparez le limiteur de régime.
Bords en dent de scie dans la ligne	Transfert de vibrations au pistolet	Réglez la commande de vitesse.

# Pompe à piston

## Démontage



1. Arrêtez la pompe avec la tige de piston en position de fin de course basse.
2. Desserrez les deux vis (110) et enlevez le couvercle de la tige de pompe (107).

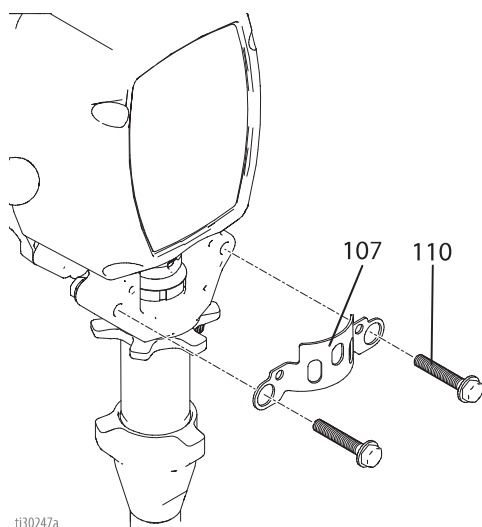

ti30247a

3. Enlevez le flexible (118) et le tuyau d'aspiration (57). Utiliser un tournevis ; relever le ressort et sortir la broche (31).

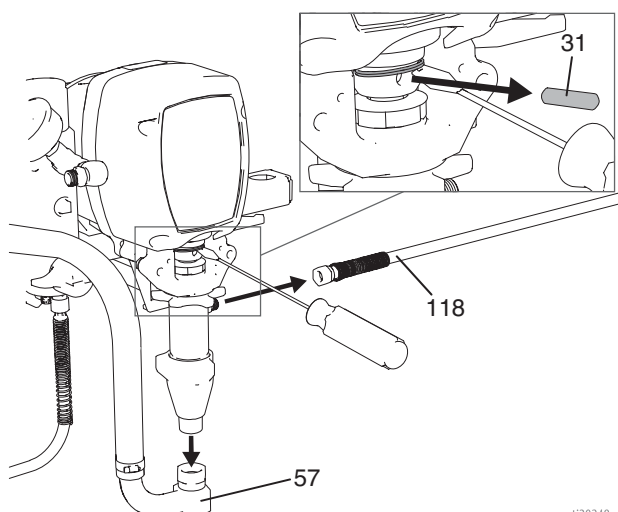

ti30248a

4. Desserrez l'écrou en frappant fortement avec un marteau. Dévissez la pompe.

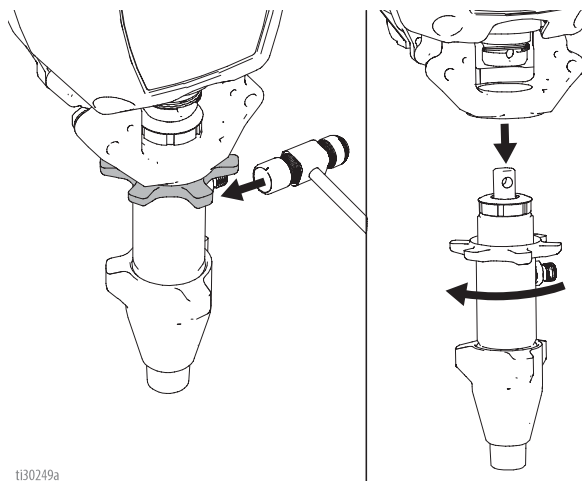

ti30249a

## Réparation

Voir le manuel 310643 pour les instructions de réparation de la pompe.

## Installation



Si la broche est lâche, certaines pièces pourraient se rompre sous l'effet du pompage. Elles pourraient être projetées en l'air et causer des dommages corporels et matériels graves. S'assurer que la broche et le ressort de maintien sont bien montés.

### AVIS

Si le contre-écrou de la pompe se desserre pendant le fonctionnement, les filetages du boîtier de coussinet et de la transmission seront endommagés. Serrez le contre-écrou comme indiqué.

1. Sortir la tige de piston comme indiqué. Visser la pompe jusqu'à ce que les trous de la bielle et de la tige de piston soient l'un en face de l'autre.

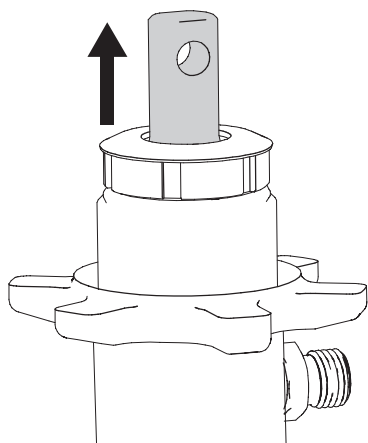

ti30250a

2. Pousser la broche (31) dans le trou. Pousser le ressort de la bague d'arrêt dans la gorge tout autour de la bielle.

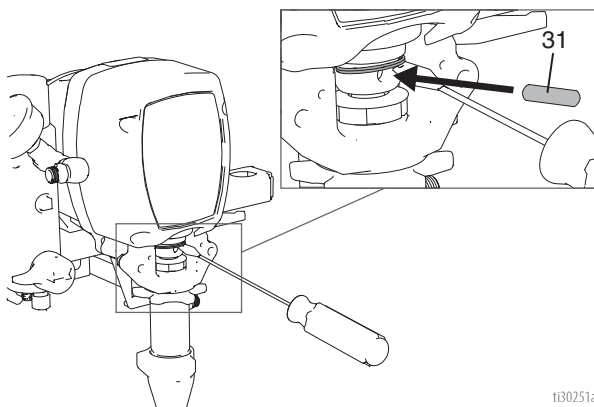

ti30251a

3. Vissez le contre-écrou sur la pompe jusqu'à ce qu'il s'arrête. Vissez la pompe sur le carter d'entraînement jusqu'à ce que le filetage supérieur soit de niveau. Reculez la pompe et le contre-écrou pour aligner la sortie de pompe sur le côté. Serrez le contre-écrou à la main, puis tournez de 1/8 à 1/4 de tour en tapant avec un marteau de 567 g (20 oz) (maximum) à un couple de serrage d'environ 102 Nm (75 ± 5 pi-lb). Raccordez le flexible (118) et le tuyau d'aspiration (57).

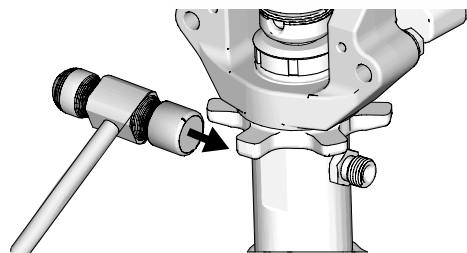
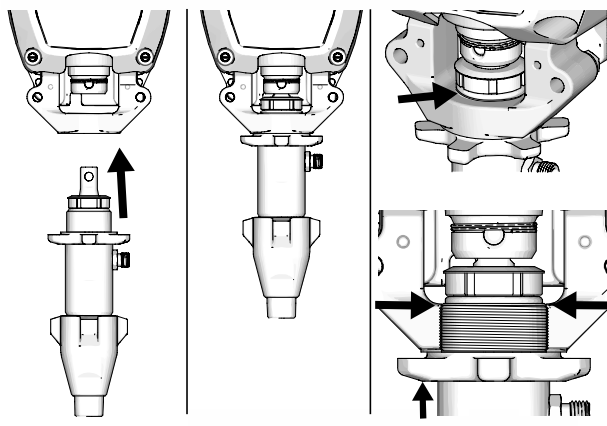

ti30252a

4. Remplissez l'écrou de presse-étoupe de TSO jusqu'à ce que le liquide déborde par-dessus le joint. Remettez le couvercle de la tige de pompe (107).

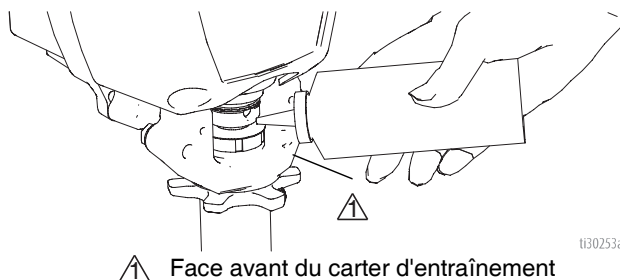

ti30253a

⚠ Face avant du carter d'entraînement

# Carter d'entraînement et bielle

## Démontage



1. Retirez les vis (32) et le capot avant (52).
2. Démontez la pompe. Consultez **Pompe à piston, Installation**, page 24.
3. Retirez les quatre vis (34) du carter d'entraînement (43).

### AVIS

Les rondelles de butée peuvent coller à la graisse dans le carter d'en-trainement. Ne pas les perdre ou les déplacer.

4. Tirer sur la tige de connexion (29) et tapoter sur la partie inférieure arrière du corps de palier (43) à l'aide d'un maillet en plastique pour la dégager du carter de pignonnerie (44). Extraire le corps de palier et la bielle du carter de pignonnerie.
5. Examinez la manivelle (43a) et la bielle (29) pour constater leur état d'usure et remplacer ces pièces si nécessaire.

## Installation

1. Lubrifiez uniformément l'intérieur du palier en bronze (C) à l'intérieur du corps de palier (47) avec de l'huile moteur de haute qualité. Enduire généreusement de graisse à roulement le roulement à rouleaux supérieur (E), le roulement inférieur (D) à l'intérieur de l'ensemble de la bielle (29).
2. Remonter la bielle (29) sur le corps de palier (47). Positionner la bielle en fin de course inférieure.
3. Enduire les rondelles 46, 49 et 48 de graisse. Placez-les dans l'ordre indiqué.
4. Nettoyez les surfaces de jonction des joints à soufflet et du carter d'entraînement.
5. Alignez la tige de connexion sur la manivelle(43a) et mettez les broches de positionnement (F) du carter d'entraînement (44) bien en face des trous du corps de palier (47). Enfoncer le carter d'entraînement sur le carter de pignonnerie en tapotant dessus à l'aide d'un maillet en plastique.

### AVIS

NE PAS utiliser les vis du corps de palier (49) pour aligner ou ajuster ce dernier sur le carter d'entraînement. Alignez ces pièces à l'aide des broches de positionnement pour éviter une usure prématurée du joint à soufflet.

6. Montez les vis (49) et les rondelles d'arrêt (50) sur le corps de palier. Serrez uniformément le couple de serrage à la valeur indiquée en 3.
7. Remontez la pompe. Consultez **Pompe à piston, Installation**, page 24.
8. Fixez la protection de la pompe (107) à l'aide de deux vis (110).
9. Raccorder le flexible de sortie (118) à la sortie de la pompe (141).
10. Installez le tuyau d'aspiration (57) à l'entrée de la pompe (27).
11. Montez le panneau avant (52) et fixez-le avec deux vis (32).

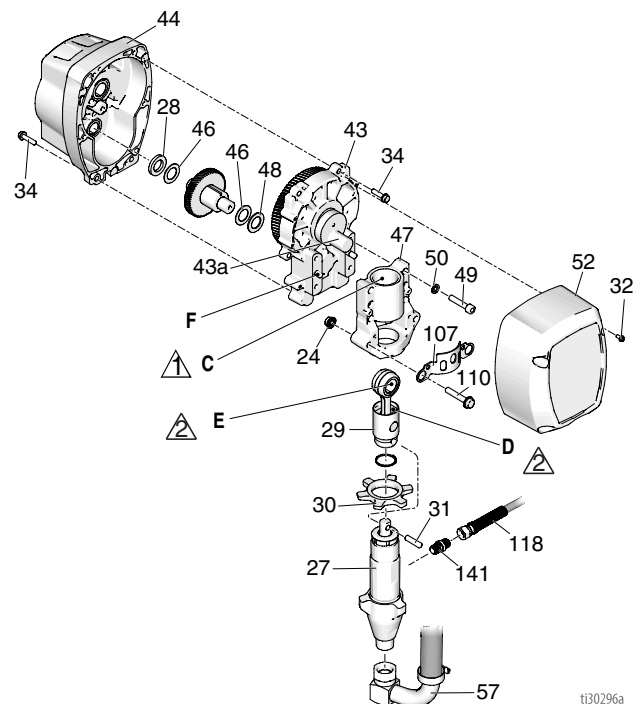

- Huile
- Remplir de graisse à palier 114819
- Serrez à un couple de 22,6 N•m (200 po-lb).

ti30296a



# Pignonnerie/induit d'embrayage/collier

## Démontage pignonnerie/induit d'embrayage/collier

### Pignonnerie

Si la pignonnerie (44) n'est pas retirée du carter d'embrayage (45), exécutez les étapes 1 à 3. Dans le cas contraire, passez directement à l'étape 4.

1. Démontez le carter d'entraînement, voir page 25.
2. Débranchez les connecteurs d'embrayage (+) et (-) du faisceau de fils situé sous le chariot du pulvérisateur.
3. Retirez les quatre vis (34) et la pignonnerie (44).

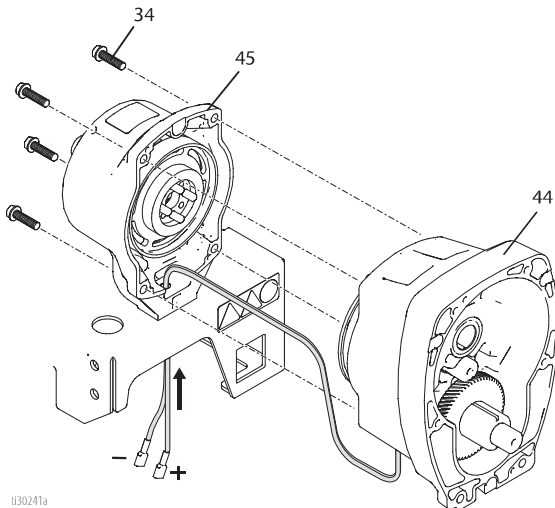

4. Placez la pignonnerie (44) sur un établi avec le rotor orienté vers le haut.

5. Retirer les quatre vis (42) et leurs rondelles d'arrêt (35). Introduisez deux vis dans les trous taraudés (E) du rotor. Serrez alternativement les vis jusqu'à ce que le rotor sorte.

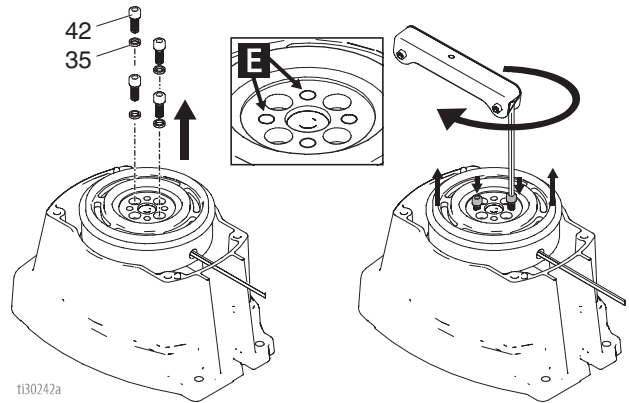

6. Enlever la bague de fixation (44d).
7. Retournez la pignonnerie et tapotez sur l'arbre du pignon (44c) avec un maillet en plastique pour le faire sortir.

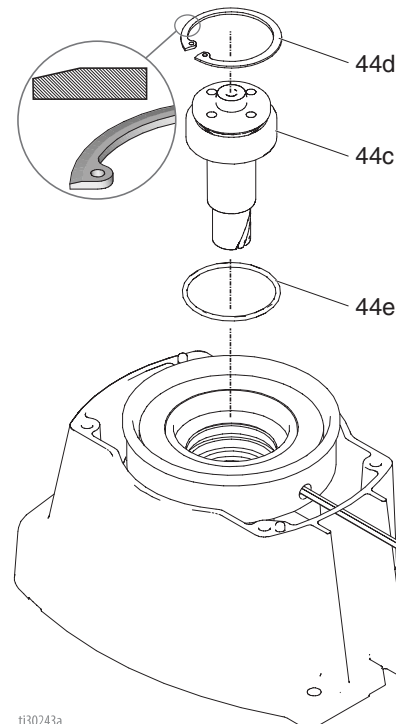

## Induit d'embrayage

8. Introduire un tournevis à frapper ou un autre outil en coin entre l'induit (39) et le carter d'embrayage pour maintenir l'arbre moteur pendant le démontage.
9. Retirer les quatre vis (36) et leurs rondelles d'arrêt (35).
10. Enlever l'induit (39).

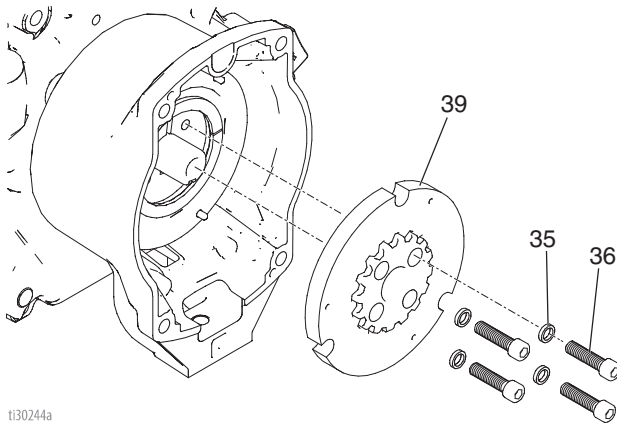

## Pignonnerie

1. Examinez le joint torique (44e) et remplacez-le s'il est détérioré ou manquant.
2. Enfoncez l'arbre du pignon (44c) en tapotant dessus avec un maillet de plastique.
3. Mettre le circlip (44d) en place avec le côté chanfreiné tourné vers le haut.
4. Déposez la pignonnerie sur l'établi avec le rotor orienté vers le haut.
5. Appliquez du frein-filet bleu sur les vis. Fixez les quatre vis (42) et les rondelles d'arrêt (35). Serrez alternativement les vis à 14 Nm (125 po-lb) jusqu'à ce que le rotor soit solidement fixé. Utilisez les trous filetés pour maintenir le rotor.
6. Fixez la pignonnerie (44) avec les quatre vis (34) et les rondelles (35).
7. Reliez l'embrayage (+) et l'embrayage (-).

## Installation

### Induit d'embrayage

1. Posez 2 fois 2 pièces de monnaie sur la surface lisse de l'établi.
2. Déposez l'induit (39) sur deux piles de pièces de monnaie.
3. Appuyez le centre du moyeu (40) sur la surface de l'établi.

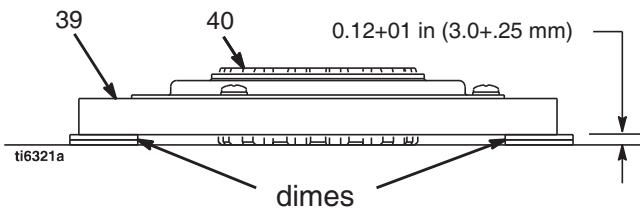

4. Montez l'induit (39) sur l'arbre du moteur.
5. Mettre les quatre vis (36) et les rondelles d'arrêt (35) et serrer à 125 in-lb.

## Démontage de la bride

1. Retirez le moteur.
2. Vidangez l'essence du réservoir selon les instructions du manuel Briggs & Stratton.
3. Couchez le moteur de manière à ce que le réservoir d'essence soit en bas et le filtre à air en haut.
4. Desserrez les deux vis (36) du collier (38).
5. Introduisez un tournevis dans la fente du collier (38) et démontez le collier.

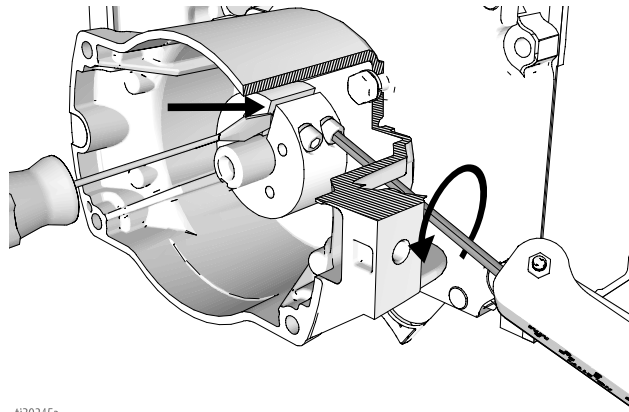

## Montage de la bride

1. Monter la clavette de l'arbre moteur (37).
2. Tapotez sur le collier (38) pour l'enfiler sur l'arbre moteur (A). Respectez les cotes de la remarque 2. Le chanfrein doit être orienté vers le moteur.
3. Vérifiez les dimensions : Placez une barre d'acier droite et rigide (B) sur la face du carter d'embrayage (45). À l'aide d'un instrument de mesure approprié, mesurez l'écartement entre la barre et la surface du collier. Ajustez la bride si nécessaire. Serrez les deux vis (36) à  $14 \pm 1,1 \text{ N}\cdot\text{m}$  ( $125 \pm 10 \text{ po}\cdot\text{lb}$ ).

- ⚠ Face du carter d'embrayage
- ⚠  $1,550 \pm 0,010 \text{ po.}$  ( $39,37 \pm 0,25 \text{ mm}$ )
- ⚠ Serrez à un couple de  $14 \pm 1,1 \text{ N}\cdot\text{m}$  ( $125 \pm 10 \text{ po}\cdot\text{lb}$ ).
- ⚠ Chanfreinez ce côté

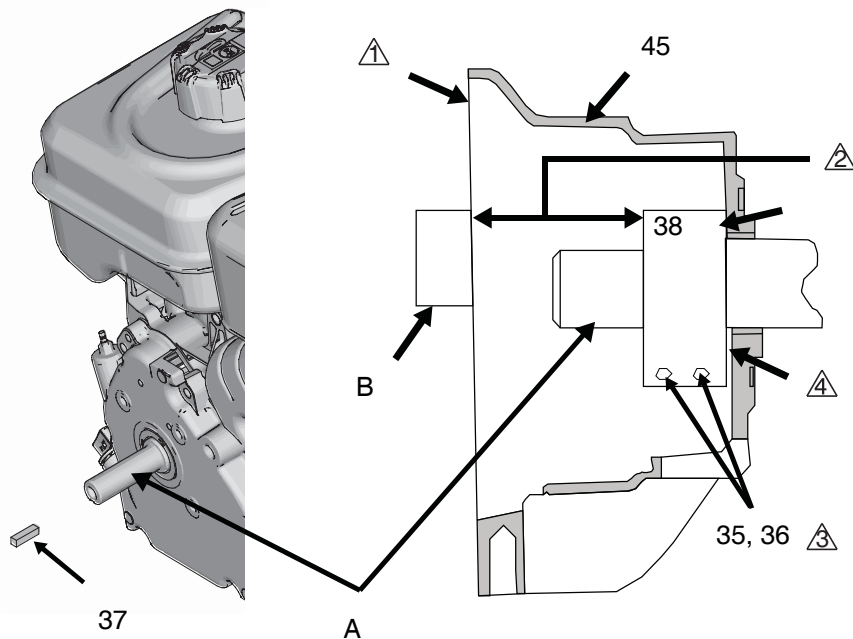

# Carter d'embrayage

## Démontage

1. Retirez le collier. Procédez au **Démontage du collier**, voir page 28.
2. Retirez les quatre vis (51) et leurs rondelles d'arrêt (50) qui maintiennent le carter d'embrayage (45) sur le moteur.
3. Enlevez la vis (145) en passant sous la plaque de support.
4. Extraire le carter d'embrayage (45).

## Installation

1. Poussez sur le carter d'embrayage (45).
2. Placez les quatre vis (51) et rondelles d'arrêt (50) et fixez le carter d'embrayage (45) sur le moteur. Serrez à un couple de 22,6 N•m (200 po-lb).
3. Introduisez les vis (145) en passant sous la plaque de support. Serrez à 35,2 N•m (26 pi-lb).

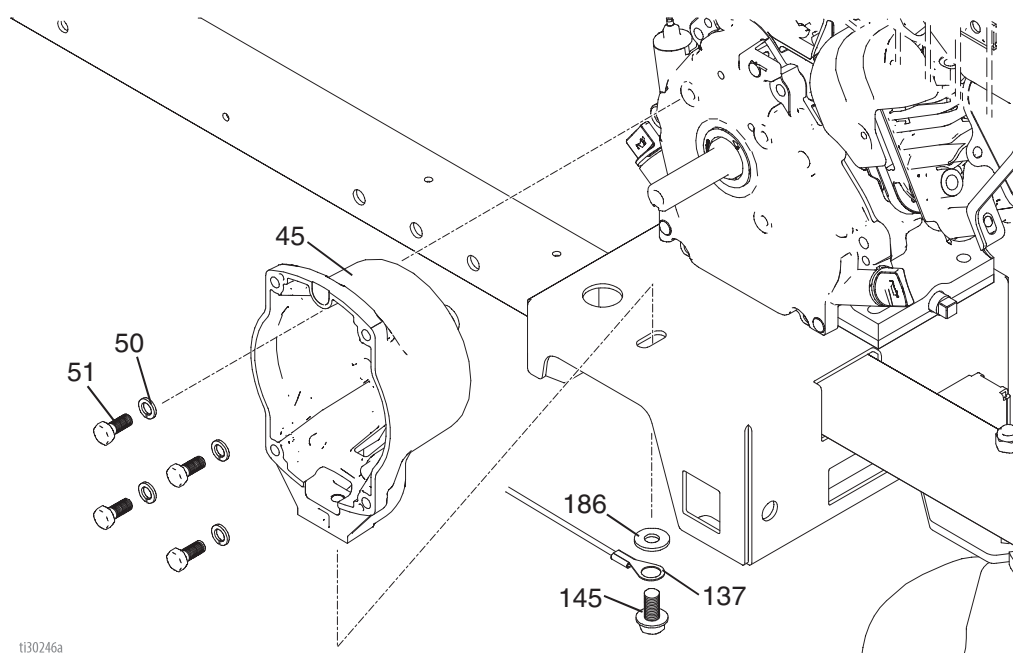

ti30246a

# Moteur

## Démontage

**REMARQUE :** Toutes les interventions sur le moteur doivent être effectuées par un revendeur Briggs & Stratton agréé pour l'entretien.

1. Enlever l'**ensemble pignonnerie/induit d'embrayage/bride**, page 26, et **carter d'embrayage**, page 29.
2. Débranchez tout le câblage nécessaire.
3. Enlevez les deux écrous (111) et vis (110) de l'embase du moteur.
4. Soulevez le moteur avec précaution et déposez-le sur un établi.

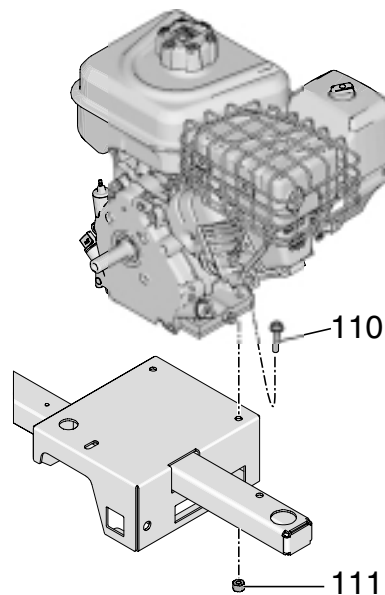
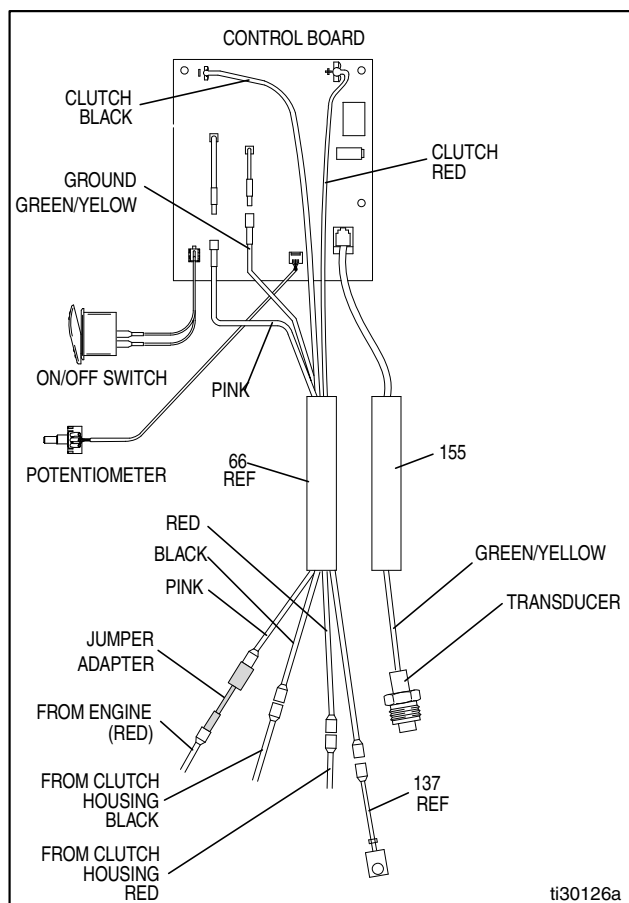

## Installation

1. Soulevez le moteur avec précaution et déposez-le sur le chariot.
2. Placez deux vis (110) sur l'embase du moteur et fixez-les à l'aide des écrous (111). Serrez à 27,12 N•m (20 pi-lb),
3. Branchez tous les câbles nécessaires.
4. Remontez l'**ensemble pignonnerie/induit d'embrayage/bride**, page 26 et **carter d'embrayage**, page 29.

# Capteur de pression

## Démontage

1. Retirez les deux vis (32) et ouvrez le couvercle (62a).
2. Débranchez le câble du capteur (155) de la carte de commande (62e).
3. Faites passer le connecteur du capteur dans la douille (151).
4. Enlever le capteur et le joint torique (99) du filtre (67).

## Installation

1. Placez le joint torique (99) et le capteur (155) sur le carter du filtre (67). Serrez à 35-45 po-lb
2. Placez le connecteur du capteur et le presse-étoupe sur le boîtier de commande.
3. Raccordez les câbles (155) à la carte de commande (62e).
4. Refermez le boîtier (62a) et fixez-le à l'aide des deux vis (32).





# Potentiomètre de pression

## Démontage

1. Retirez les deux vis (108) et ouvrez le couvercle (62a).
2. Débranchez le câble du potentiomètre (62b) de la carte de commande (62e).
3. Desserrez les vis de réglage sur le bouton du potentiomètre (62c) et démontez le bouton, l'écrou d'arbre, la rondelle-frein et le potentiomètre (62b).
4. Enlever l'entretoise (62g) du potentiomètre.

## Installation

1. Remonter l'entretoise (62g) sur le potentiomètre (62b).

2. Monter le potentiomètre, l'écrou d'arbre, la rondelle-frein et le bouton du potentiomètre (62c).
  - a. Tournez l'arbre du potentiomètre dans le sens horaire vers la butée intérieure. Montez le bouton du potentiomètre (62c) sur la broche du boîtier (62a).
  - b. Après avoir effectué l'étape a., serrez les vis de réglage sur le bouton de 1/4 à 3/8 de tour après le contact avec l'arbre.
3. Branchez le câble du potentiomètre (62b) sur la carte de commande (62e).
4. Refermez le boîtier (62a) et fixez-le à l'aide des deux vis (108).

# Carte de commandes

## Démontage

1. Retirez les deux vis (32) et ouvrez le couvercle (62a).
2. Débrancher les fils moteur et de terre du faisceau de fils (66).
3. Débranchez au niveau de la carte de commande (62e) :
  - Câble du potentiomètre (62b)
  - Câble du capteur (155)
  - Câble de l'interrupteur MARCHE/ARRET (62d)
  - Fils de l'embrayage
4. Retirer les quatre vis (62f) et la platine de commande (62e).

## Installation

1. Mettre la platine de commande (62e) en place et la fixer à l'aide de quatre vis (62f).
2. Brancher sur la platine de commande (62e) :
  - Fils de l'embrayage
  - Câble de l'interrupteur MARCHE/ARRET (62d)
  - Câble du capteur (155)
  - Câble du potentiomètre (62b)
3. Branchez le moteur et les fils de terre.
4. Refermez le boîtier (62a) et fixez-le à l'aide des deux vis (32).

# Schéma des pièces

## 25M233

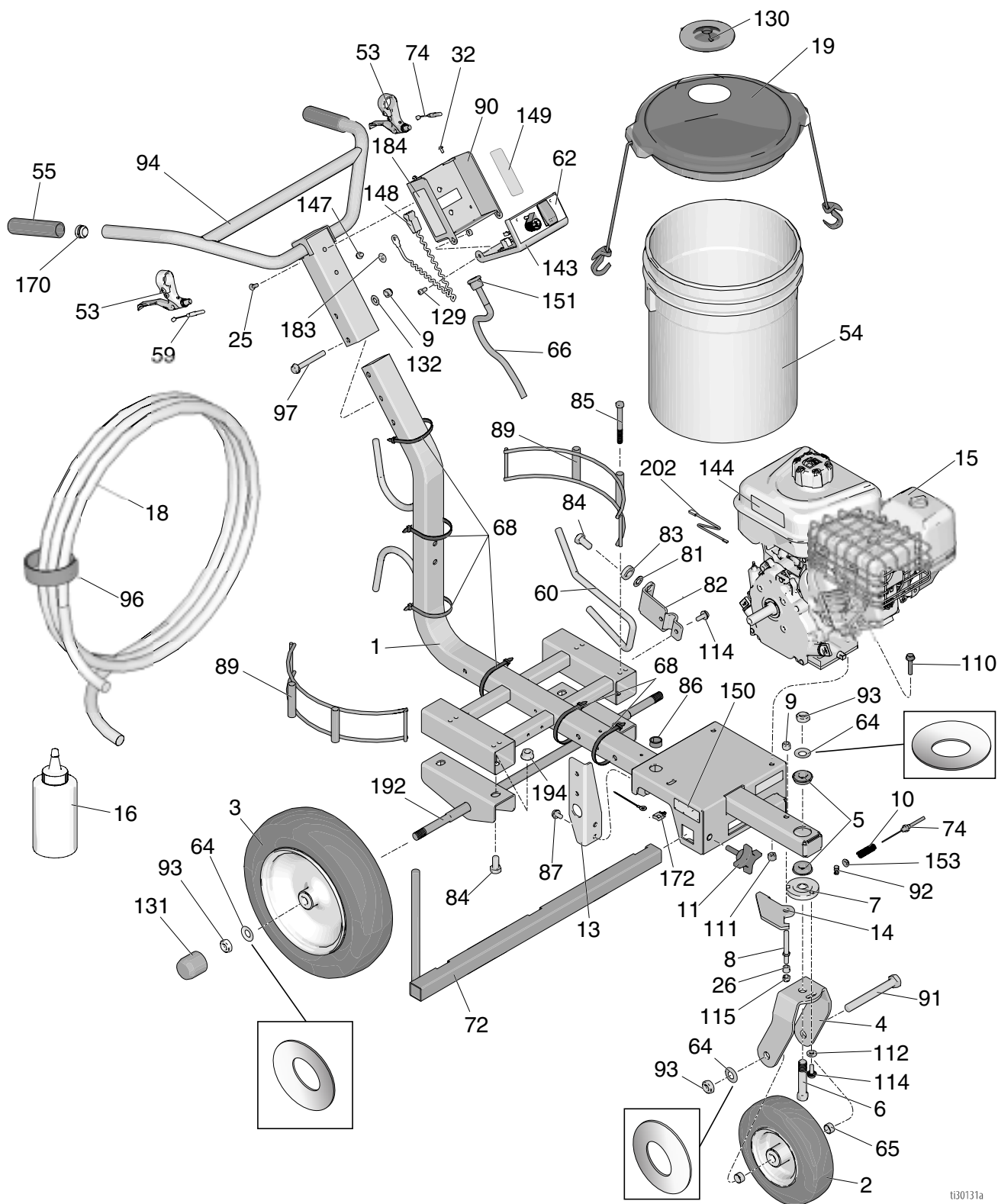

t30131a

# Liste des pièces - 25M233

Réf.	Pièce	Description	Qté	Réf.	Pièce	Description	Qté
1	17N511	CHÂSSIS	1	89	17N536	SUPPORT, seau	2
2	119542	ROUE, petite	1	90	15F047	COMMANDE, boîtier	1
3	119543	ROUE, grande	2	91	113665	VIS, tête hex	1
4	17N149	FOURCHE, peinte	1	92	114802	CÂBLE, arrêt	1
5	119532	JOINT À SOUFFLET, bride	2	93	119554	CONTRE-ÉCROU, verrou, nylon, fin	4
6	15E780	GOUPILLE, fourche	1	94	24Z284	BARRE, poignée	1
7	15E773	DISQUE, régulateur	1	96	129382	ATTACHE, enrroulement de flexible	1
8	15E792	GOUPILLE, levier	1	97	116935	VIS, à tête, avec bride	2
9	101566	ÉCROU, verrou	3	110	110837	VIS, bride, hexagonale	2
10	114682	RESSORT, compression	1	111	110838	ÉCROU, verrou	2
11	108471	BOUTON, à 4 ailettes	1	112	122669	RONDELLE, plate, plus épaisse	1
13	15E748	SUPPORT, embase	1	114	110963	VIS, à tête, avec bride	3
14	287682	LEVIER, roue, comprend 26	1	115	111040	ÉCROU, verrou, insert, nylock, 0,8 cm (5/16 po.)	1
15	17M303	MOTEUR, essence, 5,5 CV	1	129	101550	VIS, tête creuse	2
16	867670	FLUIDE TSO, 180 ml (6 oz)	1	130	278722	JOINT, seau	1
18	17M381	FLEXIBLE, couplé, 9,5 mm (3/8 po.) x 15 m (50 pi.), nickel	1	131	15C871	CAPUCHON, pied	2
19	24U241	KIT, couvercle de seau	1	132	100731	RONDELLE	2
25	108538	VIS, tête plate	2	143	17N739	ÉTIQUETTE, SS4350	1
26	111016	JOINT À SOUFFLET, bride	1	144▲	194126	ÉTIQUETTE, avertissement	1
32	128978	VIS, à tête hex à collerette, 8–32	2	147	107257	VIS, autotaraudeuse, tête hex	1
53	194310	LEVIER, actionneur	2	148	237686	CÂBLE, ensemble de terre avec collier	1
54	115077	SEAU, plastique	1	149▲	17K394	ÉTIQUETTE, sécurité, avertissement, incendie et explosion	1
55	129378	REVÊTEMENT, poignée	2	150▲	16P136	ÉTIQUETTE, sécurité, avertissement	1
59	15E992	CÂBLE, pistolet	1	151	15F928	DOUILLE, presse-étoupe	1
60	15E993	TIGE, frein	1	153	111025	JOINT, polypropylène	1
62	287565	COUVERCLE, boîtier de commande, ensemble	1	170	120151	BOUCHON, tuyau	2
64	119563	RONDELLE, Belleville	4	172	117727	AGRAFE, fil	1
65	15E996	ENTRETOISE, roue	2	183▲	16W503	ÉTIQUETTE, sécurité, symbole de mise à la terre	1
66	15E995	FAISCEAU, câbles, commande	1		222385	ÉTIQUETTE, Avertissement, alerte médicale	1
72	224052	SUPPORT, support, pistolet	1	184▲	17K392	ÉTIQUETTE, sécurité, avertissement, injection	1
74	241445	CÂBLE, roulette	1	192	24Z605	AXE, assemblage soudé	1
81	195134	ENTRETOISE, bille, guide	1	194	112731	ÉCROU, hex, avec bride	4
82	198891	SUPPORT, montage	1	202	129530	ADAPTATEUR, cavalier	1
83	198931	JOINT À SOUFFLET	1				
84	113961	VIS, tête hex	4				
85	867517	VIS, tête hex, 3/8-16 x 3,5 po	4				
86	129528	ŒILLET, double, orifice de 2,54 cm (1 po.)	1				
87	111801	VIS, tête hex	4				

▲ Des étiquettes, plaques et cartes de danger et d'avertissement de remplacement sont disponibles gratuitement.

# Schéma des pièces

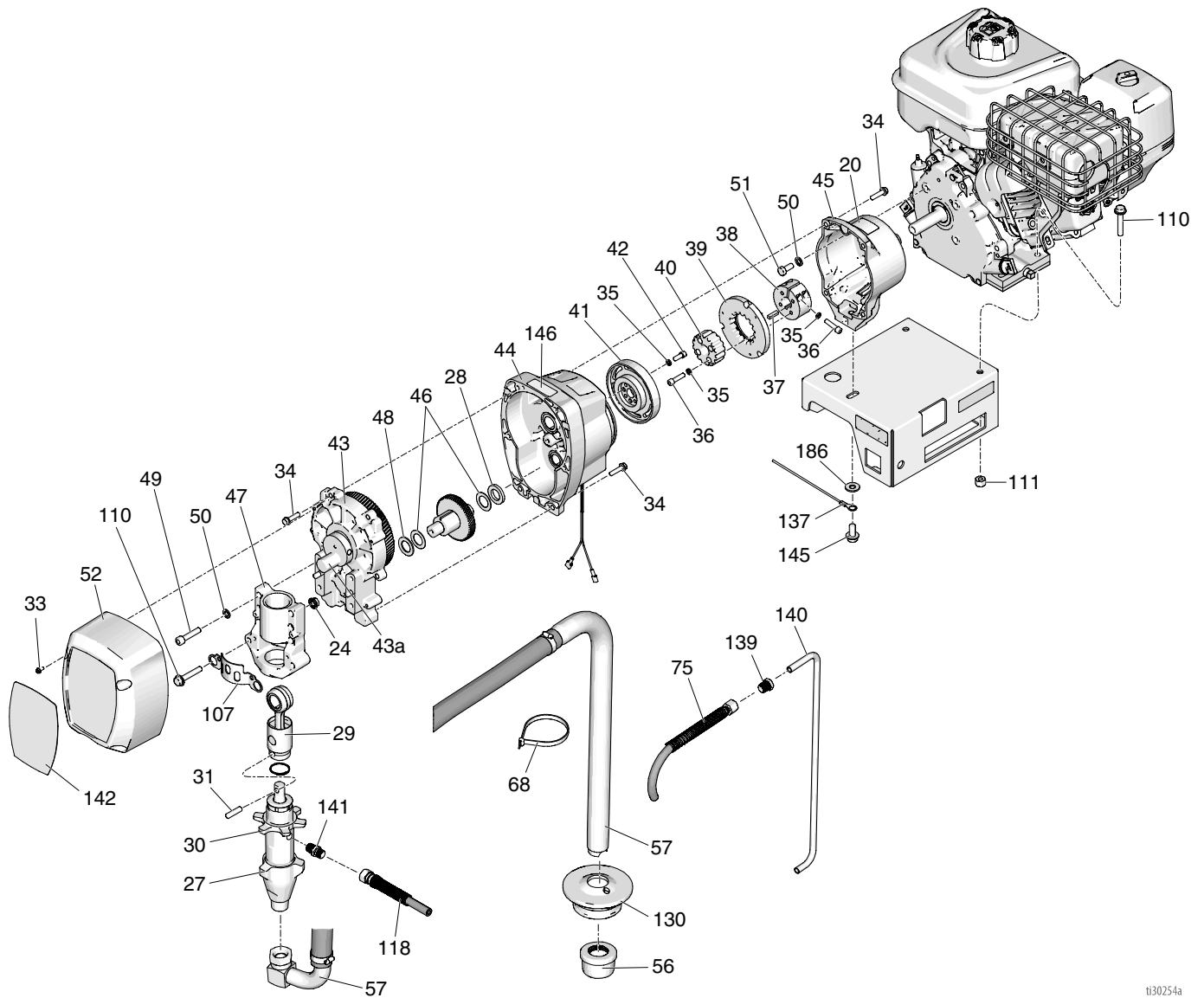

ti30254a

# Liste des pièces - 25M233

Réf.	Pièce	Description	Qté	Réf.	Pièce	Description	Qté
20	16D576	ÉTIQUETTE, ÉTATS-UNIS	1	50	100214	RONDELLE, verrou	8
24	110996	ÉCROU, hexagonal, à bride	2	51	108842	VIS, tête hex	4
27	277069	POMPE, remplacement	1	52	277031	BOÎTIER, avant, comprend 32	1
28	15F250	RONDELLE, butée	1	56	187147	CRÉPINE	1
29	287402	TIGE, connexion	1	57	24Z575	FLEXIBLE, aspiration, comprend	1
30	192723	CONTRE-ÉCROU, pompe	1			68, 75, 130, 139, 140	
31	15F855	GOUPILLE, droite	1	68 †	404989	ATTACHE, ruban	6
33	118444	VIS, usinée, tête hex fendue	4	75 †	17M385	FLEXIBLE, couplé, 0,6 cm (1/4 po.)	1
34	119426	VIS, usinée, à tête hex, avec ron- delle	12			X 1,37 m (4,5 pi.)	
35*	105510	RONDELLE, frein, ressort (bague sup.)	10	107	15C762	COUVERCLE, tige de pompe	1
36*	108803	VIS, hex, tête creuse	6	118	17M384	FLEXIBLE, couplé, 1,27 cm (1/4 po.) X 56 cm (22,25 po.)	1
37	183401	CLAVETTE, parallèle	1	137	119579	CONDUCTEUR, à la terre	1
38	193680	BAGUE, arbre	1	139 †	196180	DOUILLE	1
39*	193673	INDUIT, embrayage, 1,27 cm (4 po.)	1	140 †	16X071	TUYAU, vidange	1
40*	193510	MOYEU, induit	1	141	196181	RACCORD, mamelon	2
41*	193671	ROTOR, embrayage, 1,27 cm (4 po.)	1	142	17N738	ÉTIQUETTE, pompe, SS4350	1
42*	101682	VIS, tête creuse	4	145	112395	VIS, à tête, avec bride	1
43	287401	CARTER, principal	1	146▲	290228	ÉTIQUETTE, avertissement	1
43a †	15A459	AXE, manivelle	1	186	100023	RONDELLE, plate	1
44	17N108	CARTER, pignon	1				
45	17M314	CARTER, embrayage, usiné	1				
46	114699	RONDELLE, butée	2				
47	17N119	BOÎTIER, joints à soufflet	1				
48	114672	JOINT À SOUFFLET, butée	1				
49	113467	VIS, capuchon, douille	4				

▲ Des étiquettes, plaques et cartes de danger et d'avertissement de remplacement sont disponibles gratuitement.

\* Compris dans le kit de rechange d'embrayage 24109

† Compris dans le kit de tuyau d'aspiration 17P807

‡ Compris dans le kit du carter d'entraînement 289594

# Vue éclatée et liste de pièces – Carter de pignonnerie

## Réf. n° 44 : Carter de pignonnerie Assemblage

Réf.	Pièce	Description	Qté
44	17N108	CARTER, pignon, ensemble	1
44a	17N109	CARTER, pignon	1
44b	15F090	VITESSE, engrenage, première	1
44c	114825	COUSSINET, pointeau	1
44d	115075	COUSSINET, pointeau	1
44e	109002	COUSSINET, bille	1
44f	113094	BAGUE, retenue, interne	1
44g	127517	COUSSINET, rouleau, embrayage	1
44h	119512	CHAMP, embrayage	1
44i	194064	BAGUE, rotor	1
44j	105489	BROCHE, goujon	2
44k	165295	GARNITURE, joint torique	1

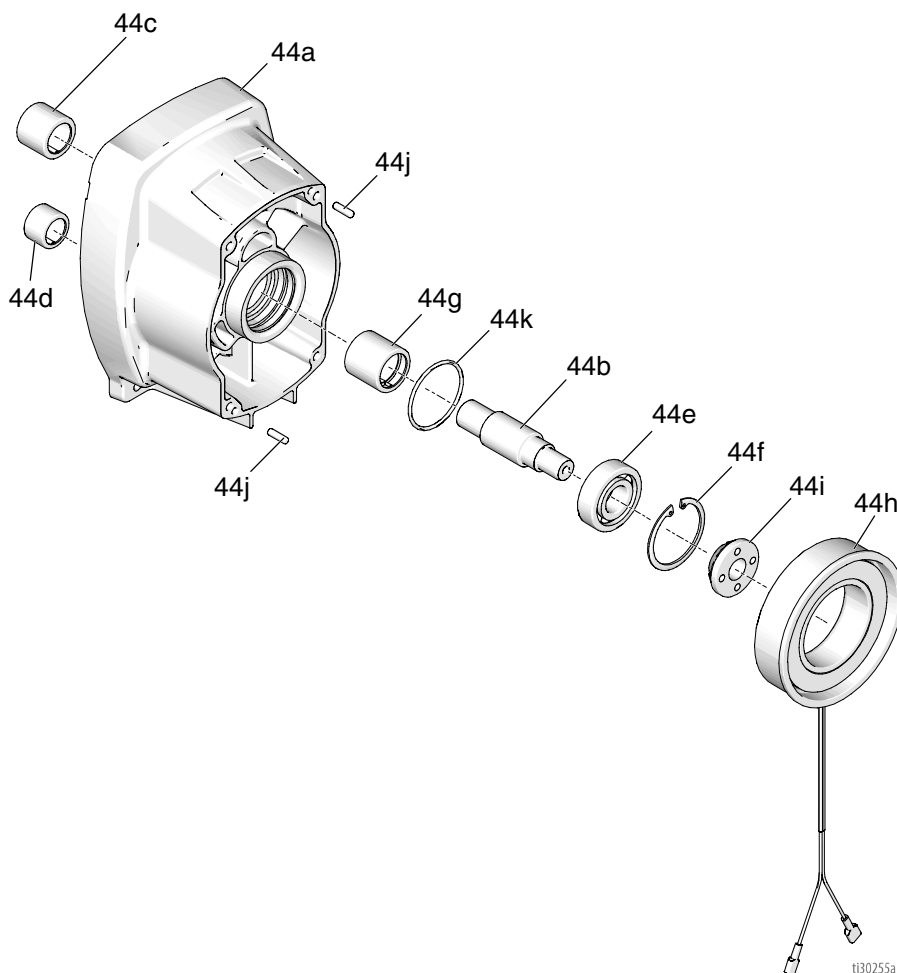

# Pièces du bras du pistolet

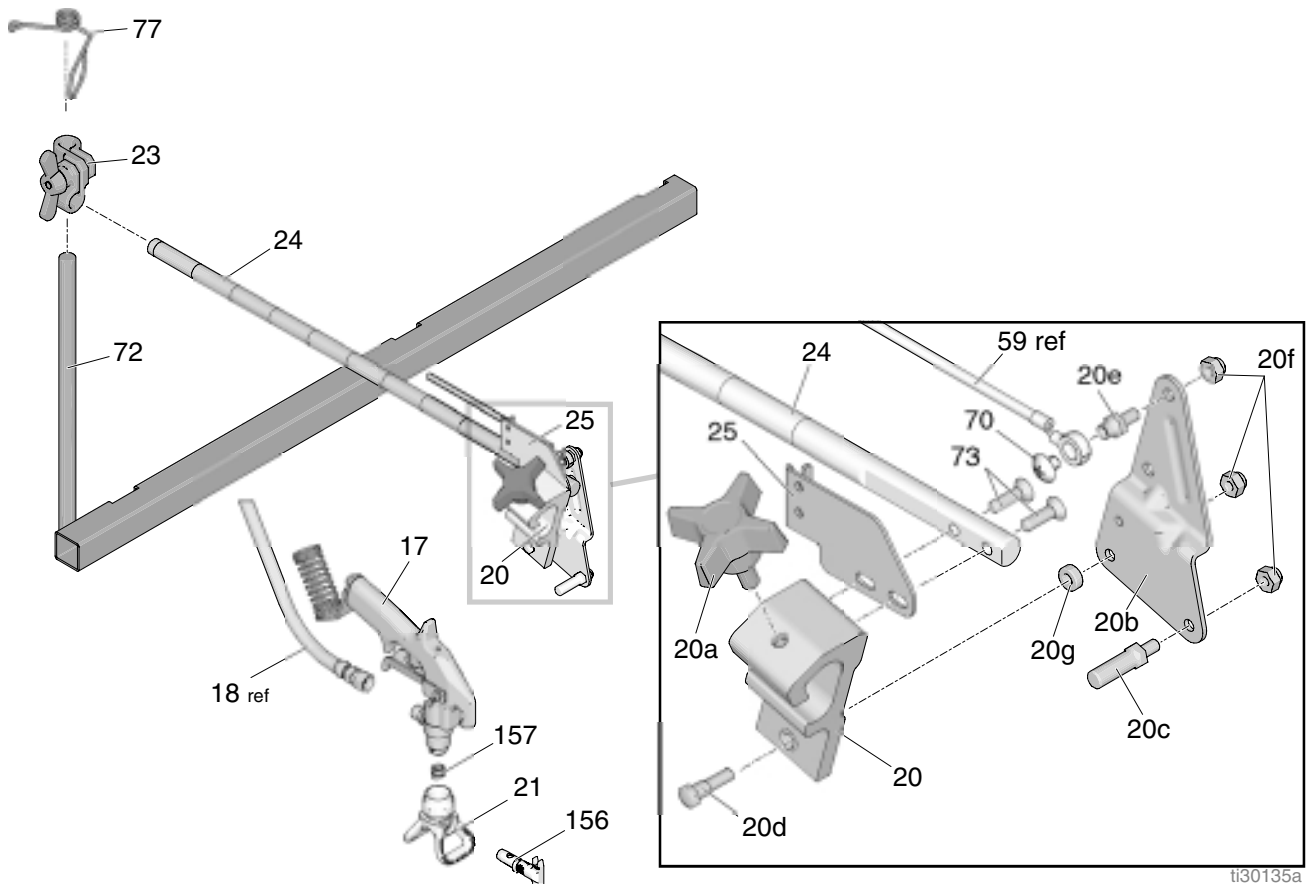

Réf.	Pièce	Description	Qté	Réf.	Pièce	Description	Qté
17	25M223	PISTOLET, SureStripe	1	25*	15F213	SUPPORT, câble	1
20*	15F216	SUPPORT, pistolet	1	70*	119648	VIS, usinée, à tête bombée, cruciforme	1
20a*	15F750	SUPPORT, pistolet, bouton	1	72	224052	SUPPORT, pour pistolet	1
20b*	15F214	LEVIER, actionneur	1	73*	113428	VIS, douille, tête plate	2
20c*	15F209	TIGE, actionneur, gâchette	1	77	188135	GUIDE, câble	1
20d*	24Y991	KIT, pivot	1	156	69319ST	BUSE, pulvérisation, traçage	1
20e*	15F211	GOUJON, câble	1		69317ST	BUSE, pulvérisation, traçage	1
20f*	102040	ÉCROU, verrou	3		*17H720	ATTACHE, ruban	3
20g*	24Y991	KIT, pivot	1				
21	248200	PROTECTION, Uni-Tip	1				
23	287566	KIT, collier	1				
24*	17J145	BRAS, support, pistolet	1				

\* Compris dans le kit 25A528 de réparation du support du pistolet.





## Liste des pièces de la régulation de pression/Filtre

Réf.	Pièce	Description	Qté	Réf.	Pièce	Description	Qté
62	287565	COMMANDE, ensemble	1	101*	224807	BASE, vanne	1
62a	15E991	COUVERCLE, boîtier de commande	1	102*	239914	VANNE, vidange	1
62b	256219	POTENTIOMÈTRE	1	103*	117285	JOINT TORIQUE	1
62c	116167	BOUTON, potentiomètre	1	104*	25A465	FILTRE, produit	1
62d	116752	INTERRUPTEUR, à bascule	1	105*	15C766	TUYAU, diffusion	1
62e	287486	CARTE, commande	1	106	196177	ADAPTATEUR, mamelon	2
62f	113045	VIS, sgsu, usinée, cruciforme, à tête bombée	4	152*	15G331	TUYAU, vidange, acier inox	2
62g	198650	ENTRETOISE, arbre	1	155*	15F782	FAISCEAU, capteur, traceur	1
62h	15F540	ÉTIQUETTE, commandes	1	182	804582	MANOMÈTRE, pression, fluide	1
62j	15C973	JOINT	1	195	124490	RACCORD, en T	1
63*	287285	CAPUCHON, embase, comprend 103, 105	1	196	196179	RACCORD, coudé	1
67*	17K166	EMBASE, filtre	1	201	129535	DOUILLE, tuyau	1
98*	15C780	POIGNÉE	1	* Compris dans le kit de réparation du filtre 17P808			
99*	111457	JOINT TORIQUE	1				
100*	15C972	AXE, cannelé	1				



## Données techniques

<b>Sure Stripe 4350 (modèle 25M233)</b>		
	<b>États-Unis</b>	<b>Syst. métrique</b>
Briggs & Stratton Vanguard™ modèle 130000		
SAE J1995 @ 3 600 tpm	Puissance 5,5 ch	
Pression maximum de service	3300 psi	(22,8 MPa, 228 bars)
Débit maximal	0,75 gpm	2,84 lpm
Taille de buse maximale	1 pistolet avec buse de 0,06 cm (0,027 po.)	
Crépine d'entrée de peinture	Écran en acier inoxydable de 12 mesh (893 microns), réutilisable	
Crépine de sortie de peinture	Écran en acier inoxydable de 60 mesh (250 microns), réutilisable	
Taille d'entrée de la pompe	2,54 cm (1,0 po.) de diamètre	
Taille de sortie de fluide	0,63 cm (0,25 po.) de diamètre	
Niveau sonore		
Puissance sonore	105 dBa, selon ISO 3744	
Pression sonore	96 dBa mesuré à 1 m (3,1 pi.)	
Pièces en contact avec le produit	Acier inoxydable, PTFE, cuir, nylon de, galvanisé et nickelé au carbone, carbure de tungstène, chromage, polyéthylène, acétal, polyéthylène,	
<b>Dimensions (25M233)</b>		
Poids (à vide, sans emballage)	190,0 lb.	86,2 kg
Hauteur (poignées repliées)	39,4 po.	100,0 cm
Hauteur (poignées relevées)	41,3 po.	104,8 cm
Longueur (poignées repliées)	63,3 po.	160,7 cm
Longueur (poignées relevées)	65,0 po.	165,1 cm
Largeur	35,8 po.	90,8 cm
<b>Pistolet</b>		
Pression maximum de service	5000 psi	345, 3,45 (bars, MPa)
Poids (avec buse et protection)	18 oz.	510 g
Entrée	1/4 npsm mâle	
Température matériau max.	120 °F	50 °C

# Garantie standard d'Airlessco

Airlessco garantit que tout l'équipement mentionné dans le présent document, fabriqué par Airlessco et portant son nom est exempt de défauts de matériel et de fabrication à la date de la vente à l'acheteur initial. Sauf garantie spéciale, élargie ou limitée, publiée par Airlessco, Airlessco réparera ou remplacera, pendant une période de douze mois à compter de la date de la vente, toute pièce de l'équipement jugée défectueuse par Airlessco. Cette garantie s'applique uniquement si l'équipement est installé, utilisé et entretenu conformément aux recommandations écrites d'Airlessco.

Cette garantie ne couvre pas, et Airlessco ne sera pas tenue responsable d'une détérioration générale, ou tout autre dysfonctionnement, dommage ou usure suite à une installation défectueuse, mauvaise application, abrasion, corrosion, maintenance inadéquate ou incorrecte, négligence, accident, manipulation ou substitution de pièces de composants ne portant pas la marque Airlessco. Airlessco ne saurait être tenue responsable en cas de dysfonctionnement, dommage ou usure dus à l'incompatibilité de l'équipement d'Airlessco avec des structures, accessoires, équipements ou matériaux non fournis par Airlessco ou encore dus à un défaut de conception, de fabrication, d'installation, de fonctionnement ou d'entretien de structures, d'accessoires, d'équipements ou de matériaux non fournis par Airlessco.

Cette garantie s'applique à condition que l'équipement objet de la réclamation soit retourné en port payé à un distributeur d'Airlessco agréé pour la vérification du défaut signalé. Si le défaut est reconnu, Airlessco réparera ou remplacera gratuitement toutes les pièces défectueuses. L'équipement sera renvoyé à l'acheteur original en port payé. Si l'inspection de l'équipement ne révèle aucun défaut de matériau ou de fabrication, les réparations seront effectuées à un coût raisonnable pouvant inclure le coût des pièces, de la main-d'œuvre et du transport.

**CETTE GARANTIE EST UNE GARANTIE EXCLUSIVE ET REMPLACE TOUTE AUTRE GARANTIE, EXPRESSE OU IMPLICITE, COMPRENANT, MAIS SANS S'Y LIMITER, UNE GARANTIE MARCHANDE OU UNE GARANTIE DE FINALITÉ PARTICULIÈRE.**

La seule obligation d'Airlessco et la seule voie de recours de l'acheteur pour tout défaut relevant de la garantie sont celles établies précédemment. L'acheteur convient qu'aucun autre recours (pour, la liste n'ayant aucun caractère exhaustif, dommages indirects ou consécutifs de manque à gagner, perte de marché, dommages corporels ou matériels ou tout autre dommage indirect ou consécutif) ne sera possible. Toute action faisant appel à la garantie doit être intentée dans les deux (2) ans à compter de la date de vente.

**AIRLESSCO NE GARANTIT PAS ET REFUSE TOUTE GARANTIE IMPLICITE DE QUALITÉ MARCHANDE ET DE FINALITÉ PARTICULIÈRE POUR LES ACCESSOIRES, ÉQUIPEMENTS, MATÉRIAUX OU COMPOSANTS VENDUS MAIS NON FABRIQUÉS PAR Airlessco.** Ces articles vendus, mais non fabriqués par Airlessco (tels que les moteurs électriques, commutateurs, flexibles, etc.) sont couverts par la garantie, s'il en existe une, de leur fabricant. Airlessco fournira à l'acheteur une assistance raisonnable pour toute réclamation faisant appel à ces garanties.

En aucun cas Airlessco ne sera responsable des dommages indirects, particuliers ou consécutifs résultant de la fourniture par Airlessco de l'équipement ci-dessous ou de garniture, de la performance, ou utilisation de produits ou d'autres biens vendus par les présentes, que ce soit en raison d'une violation de contrat, violation de la garantie, négligence d'Airlessco, ou autrement.

## À L'ATTENTION DES CLIENTS CANADIENS D'AIRLESSCO

Les Parties reconnaissent avoir convenu que la rédaction du présent document ainsi que de tous les documents, avis et procédures judiciaires exécutés, donnés ou intentés à la suite de, ou en rapport, directement ou indirectement, avec les procédures concernées, sera en anglais. Les parties reconnaissent avoir convenu que la rédaction du présent document sera en Anglais, ainsi que tous documents, avis et procédures judiciaires exécutés, donnés ou intentés, à la suite de ou en rapport, directement ou indirectement, avec les procédures concernées.

## Information Airlessco

Pour en savoir plus sur les derniers produits AIRLESSCO, consultez le site [www.airlessco.com](http://www.airlessco.com).

Pour obtenir des informations sur les brevets, consultez la page [www.graco.com/patents](http://www.graco.com/patents).

**POUR COMMANDER OU POUR UN ENTRETIEN**, contactez votre distributeur Airlessco, ou appelez le +1 800 223 8213 pour trouver votre distributeur le plus proche.

*Tous les textes et illustrations contenus dans ce document reflètent les dernières informations disponibles concernant le produit au moment de la publication.*

*Airlessco se réserve le droit de procéder à des modifications, à tout moment et sans préavis.*

Traduction des instructions originales. This manual contains French. MM 3A4628

**GRACO INC. AND SUBSIDIARIES • P.O. BOX 1441 • MINNEAPOLIS MN 55440-1441 • USA**

**Copyright 2010, Graco Inc. Tous les sites de fabrication de Graco sont certifiés ISO 9001.**

Révision B, January 2017